

CUC Consortile Cavanese e Valli di Lanzo

OFFERTA TECNICA RELATIVA A:

TITOLOGIA DI PROCEDURA:	PROCEDURA APERTA
OGGETTO:	PROCEDURA APERTA PER LA REALIZZAZIONE DI LABORATORI INNOVATIVI (LOTTO 1)
CIG:	BA9080EC4F
CRITERIO DI AGGIUDICAZIONE:	OFFERTA ECONOMICAMENTE PIÙ VANTAGGIOSA

AMMINISTRAZIONE TITOLARE DEL PROCEDIMENTO:

ENTE:	CUC CONSORTILE CAVANESE E VALLI DI LANZO
CENTRO DI COSTO:	: DIRIGENTE ISTITUTO GORJUX TRIDENTE VIVANTE
PARTITA IVA:	CFAVCP-000085B
INDIRIZZO:	
RUP:	DONATO FERRARA
PUNTO ORDINANTE:	

CONCORRENTE:

PARTECIPANTE:	ADESA S.R.L.
PARTITA IVA:	07268620726
SEDE LEGALE:	VIA ALBEROBELLO NN. 113/115 - 70010 LOCOROTONDO (BA)
PEC:	ADESA@PEC.IT
OFFERTA SOTTOSCRITTA DA:	GRAZIA CURIGLIANO
CODICE FISCALE:	CRGGRZ84L51C741B
FORMA DI PARTECIPAZIONE:	SINGOLO

QUESTIONARIO:

DIMENSIONI PANNELLO: FORNITURA DI DISPLAY CON DIAGONALE DA 86" ANZICHÉ 65" O 75"	SI
CERTIFICAZIONI E SOFTWARE: PRESENZA DI CERTIFICAZIONE GOOGLE EDLA E SISTEMA OPERATIVO ANDROID 15	SI
POTENZIAMENTO MEMORIA RAM: DOTAZIONE DI 32 GB DDR5 O SUPERIORE (RISPETTO AI 16 GB BASE)	SI
POTENZIAMENTO GPU: SCHEDA VIDEO CON ALMENO 12 GB DI VRAM DEDICATA (RISPETTO AGLI 8 GB BASE)	SI
FORMAZIONE DI 4 ORE SULL'USO DEI SOFTWARE FORNITI DA PERSONALE QUALIFICATO DAL PRODUTTORE	SI
UTILIZZO DI BORDATURE IN ABS CON SPESSORE SUPERIORE A 2 MM O CON RAGGIO DI CURVATURA ERGONOMICO SUI PIANI DI LAVORO	SI
UTILIZZO DI MULTISTRATO DI FAGGIO O HPL PER I PIANI DI LAVORO	SI
PRESENZA DI TUTTE LE SEGUENTI CERTIFICAZIONI UNI 1729 + FSC + ÖKO-TEX CLASSE II	SI

QUESTIONARIO:

UTILIZZO DI RIVESTIMENTI CON RESISTENZA ALL` ABRASIONE (TEST MARTINDALE) SUPERIORE A 100.000 CICLI	SI
---	----

ATTENZIONE: QUESTO DOCUMENTO NON HA VALORE SE PRIVO DELLA SOTTOSCRIZIONE A MEZZO FIRMA DIGITALE

dzawghy1xl444gws8gg8s84sgog4gko

DS820

Stampante a sublimazione di colore

DNP
Photo Imaging

La stampante ideale per foto in grandi formati per eventi e in studio!

La stampante DS820 è il modello potente e compatto che merita il tuo talento. Poiché hai bisogno della migliore qualità, la stampante DS820 offre colori vivaci e professionali per portare la qualità di uno studio fotografico sul posto. La durata maggiore della TPH* garantisce anni di prestazioni affidabili.

La DS820 è in grado di stampare in tempi record formati fotografici grandi, anche in stampa panoramica, fino a 8x32". Inoltre, il comprovato sistema antipolvere integrato protegge la carta da qualsiasi contaminazione.

Allo stato dell'arte!

2 ANNI
DI GARANZIA

8
pollici



**45% PIÙ RAPIDA
DELLA DS80**

FUNZIONE DI RIAVVOLGIMENTO

4 FINITURE DI STAMPA

SUPPORTO D'ALTA QUALITÀ

ECONOMICA

NUOVO DESIGN COMPATTO

PIÙ PRODUTTIVITÀ E PIÙ REDDITIVITÀ

- ▶ Nuova funzione di riavvolgimento: ottimizza la stampa e riduce gli sprechi sia per finiture opache che lucide in modo densità normale
- ▶ Più facile da utilizzare: riduce gli articoli in stock
- ▶ Ecoefficiente: ≤ 0.5W in modo standby
- ▶ **Produce 2 formati di stampa con 1 carta fotografica!** per un uso ottimale



STAMPA QUALSIASI DIMENSIONE

- ▶ 4x8" (10x20 cm) Dimensioni esclusive
- ▶ 5x8" (13x20 cm) ▶ **Formato quadrato grande:** 8x8" (20x20 cm)
- ▶ 6x8" (15x20 cm)
- ▶ 8x10" (20x25) ▶ Stampa panoramica con SDK⁽¹⁾: 8x22" (20x55 cm) e 8x32" (20x80 cm)
- ▶ 8x12" (20x30 cm) ▶ Standard internazionale: A5 (15x21cm) e A4 (21x29,7cm) formato

USUFRUISCI DELLA STAMPA AD ALTA VELOCITÀ ⁽²⁾

	Dimensione di stampa	Modo alta velocità su finitura lucida	Accessori di consumo	Stampe/ scatola
Pure Premium Digital	8x10"	29.3 sec	DS820_810	260
	8x12"	33.9 sec	DS820_812	220
	A4	33.2 sec	DS820_A4	220
Digital	8x10"	33.7 sec		
	8x12"	39.2 sec		
	A4	38.4 sec		



APPREZZA LA PERFORMANCE NEL TEMPO

- ▶ Tecnologia affidabile dimostrata onsite
- ▶ **2 anni di garanzia**

ESALTA LE EMOZIONI CON SUPPORTI D'ALTA QUALITÀ

- ▶ Colori vibranti e accesi
- ▶ Rivestimento posteriore liscio per una durata maggiore della testina di stampa termica
- ▶ 2 qualità di carta: "Digital" e "Pure Premium Digital"
- ▶ **Alta qualità per studi fotografici con Pure Premium Digital:** modo alta densità, maggiore lucidità, bianco e nero migliorato

▶ 4 finiture di stampa



DIMOSTRA LA TUA CREATIVITÀ GRAZIE ALLA FINITURA PARZIALE

- ▶ Con una sola carta fotografica, stampa diverse finiture su zone selezionate dell'immagine con il software SDK⁽¹⁾



⁽¹⁾Software Development Kit

⁽²⁾Le velocità di stampa attuali variano a seconda delle condizioni di stampa

Compatibile con la gamma di prodotti software di DNP: Hot Folder Print, Party Print e Tomo.

SPECIFICHE TECNICHE

Deck di stampa	Simplex
Tecnologia di stampa	Trasferimento termico a sublimazione di colore, nastro 3 colori YMC + Overcoat
Gradazioni	256 (8-bit) per ogni colore
Risoluzione (dpi)	300x300 (modo alta velocità) 300x600 (modo alta qualità)
Funzione di riavvolgimento del nastro	Per finitura opaca e lucida
4 finiture di stampa	Opaca, Extra Opaca, Lucida e Brillante
Possibilità di connessione	SL620, DST4 o WPS
Memoria buffer	128MB
Interfaccia	USB 2.0
Peso approssimativo	14 kg
Ingombro	0.12 m ²
Caricamento media	Caricamento frontale
Consumo energetico (stampa)	AC 240V-100V, 50/60Hz 1.6A / 3.9 A
Risparmio energetico	0.5W o meno in modo standby
Compatibilità	PC / MAC

Le specifiche sono soggette a modifica senza preavviso.

SCHEMA TECNICO

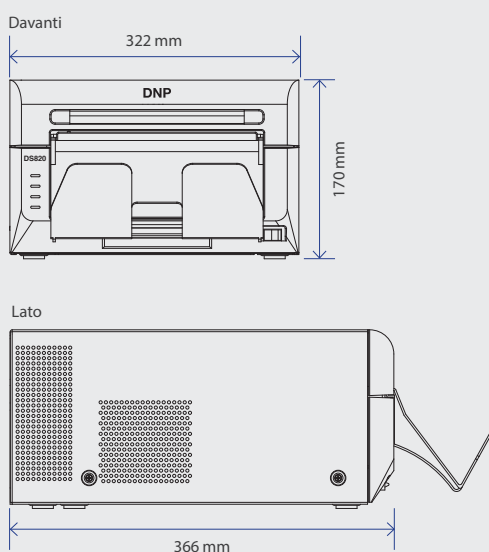

DNP PHOTO IMAGING EUROPE
22, Avenue des Nations
Immeuble Raphaël
CS 51077 Villepinte
95948 ROISSY C.D.G. Cedex
FRANCIA

Tel. +33 (0)1 49 38 65 50
Fax +33 (0)1 49 89 00 81
www.dnpphoto.eu

245203 Wired Keyboard and Mouse Combo, IT layout (QWERTY)

Product Images

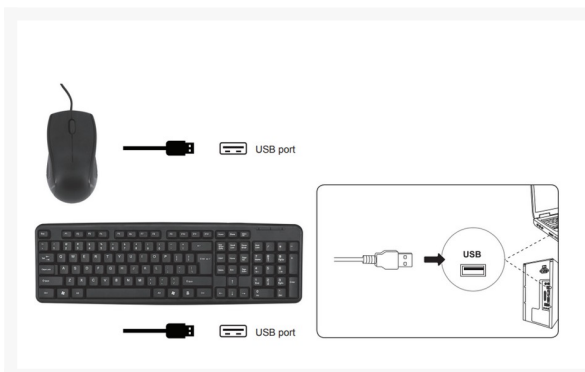



Short Description

- 105 keys standard keyboard
- Comfortable and accurate
- Spill-Resistant: Accidental water spills will drain out of your keyboard
- Soft touch keys
- 1.35 meters cable
- Optical USB mouse (1000 DPI)

Description

This wired keyboard and mouse combination is an essential companion for the home or office. Simply plug and play to get easy, seamless performance from your devices. The standard keyboard features a full suite of 105 soft-touch keys for accurate, comfortable typing. This is a great combo for the home or office, designed to give comfort and convenience over long hours of work and play.

Additional Information

Harmonized System (HS) code.	847160
Customs product code (TARIC).	8471607000
Connection mode.	USB-A
Plug type.	USB-A plug
Approval and Compliance.	CE, RoHS
Compatible operating systems.	Windows 7/8/10/11 Mac OS X 10.6 and above Chrome OS
Package Contents.	245203
Color.	Black
EAN.	4015867208618
Model Number.	245203
Cable Length.	1.35m
Dimensions (W x D x H).	138 x 25 x 440 mm
Product weight (kg).	0,353
Data Rate.	480Mbps
DPI (Dots Per Inch).	1000 DPI
Keyboard layout.	QWERTY Italian
Power supply.	USB powered
Sensor.	Optical mouse
Standards.	USB 2.0





Nitro

NITRO 50 N50-660

(PN: DG.E4FET.00P - EAN: 4711474716309)



- Intel Core Ultra 7 265F
- Windows 11 Windows 11 Pro for Advanced PC
- 16 DDR5
- SSD PCI EXPRESS 1024
- nVidia GeForce RTX 5060 DP DP DP HDMI 8192



Nitro 50

Grazie ai processori Intel® Core™ Ultra e alle GPU NVIDIA® GeForce RTX™ 50 Series, con Wi-Fi 7 ultraveloce e raffreddamento ottimizzato potrete giocare senza interruzioni.

Velocità suprema. Immagini superiori.

DLSS è una suite rivoluzionaria di tecnologie di rendering neurale che utilizza l'intelligenza artificiale per aumentare gli FPS, ridurre la latenza e migliorare la qualità delle immagini. L'ultima innovazione, DLSS 4, porta una nuova generazione di fotogrammi multipli e una migliore ricostruzione dei raggi e super risoluzione, grazie alle GPU GeForce RTX™ 50 Series e ai Tensor Cores di quinta generazione. DLSS su GeForce RTX è il modo migliore per giocare, supportato da un supercomputer NVIDIA AI nel cloud che migliora costantemente le capacità di gioco del PC.

Elegante e fresco

L'audace chassis da 18 litri è compatto ma potente, con vivaci accenti LED rossi che si fanno notare sia sulla scrivania che sul pavimento. Le cornici aerodinamiche di ventilazione non solo migliorano l'estetica, ma ottimizzano anche il flusso d'aria.

Connettività all'avanguardia

Rimanete al passo con i tempi grazie al Wi-Fi 7, che offre velocità incredibili, latenza bassissima e affidabilità assoluta. Che si tratti di streaming in 8K, di immersioni in intense battaglie online o di multitasking su più dispositivi, le prestazioni della tecnologia wireless di nuova generazione non conoscono interruzioni.

Controllo con NitroSense

Configurate i vostri scenari di gioco, tenete sotto controllo le prestazioni del sistema o scatenate le ventole per ottenere il massimo dei frame rate. Con l'applicazione NitroSense, ogni aspetto del PC è a portata di mano.

Garanzia

Mesi di garanzia del costruttore	12
----------------------------------	----

Generale

AI-PC	No
Funzione/Utilizzo	Gaming
Colore	Nero
Nome commerciale	Nitro
Workstation	No
Tipologia di PC	Desktop

Sistema operativo

Famiglia sistema operativo	Windows 11
Descrizione Sistema Operativo	Windows 11 Pro for Advanced PC
Applicativi/Utilities/Antivirus installati	Microsoft 365 (versione Trial - prova gratuita 30 giorni)

Processore e chipset

Marca processore	Intel
Generazione Intel	Processore Intel Core Ultra 7 xxxxxx
Processore	Core Ultra 7
Sigla Processore	265F
NPU (Tops)	13
Cache di secondo livello (MB)	30
Velocità della clock (GHz)	2,4
Velocità clock turbo (GHz)	5,3
Marca chipset	Intel
Tipo di Chipset	Integrato

Memoria

RAM installata (GB)	16
RAM massima supportata (GB)	32
Tipo di RAM	DDR5
Numero slot totali RAM	2
Numero slot liberi RAM	1
Frequenza RAM (Mhz)	5600
Specifica RAM	UDIMM

Archiviazione

Tipo di Hard Disk	SSD PCI EXPRESS
Capacità SSD (GB)	1024
Slot SSD M.2	2
Descrizione Slot SSD M.2	1 x 1024 GB SSD M.2 1 x Slot libero
Smart Card Reader	No
Lettore card	No
Tipo unità ottica	Non presente
Slot OPTANE	No
Partizione di ripristino	Sì

Display e grafica

Marca scheda grafica	nVidia
Modello scheda grafica	GeForce RTX 5060 DP DP DP HDMI
Memoria grafica dedicata (MB)	8192
Altre caratteristiche scheda grafica	GDDR7

Audio

Scheda audio	DTS:X® Ultra
Audio on-board	Sì
Casse acustiche integrate	No
Ingresso audio	1
Ingresso microfono	1

Rete e comunicazione

Bluetooth	Bluetooth 5.3
Ethernet	Sì
Tipo Ethernet	10/100/1000
Scheda di rete	Sì
WiFi	Sì
Tipo WiFi	2x2 BE+BT 7_Intel
Protocollo WiFi	802.11 a/b/g/n/ac/ax/be
Modem	No
Modulo G (UMTS)	No

Dispositivi incorporati

Infrarossi	No
Scheda TV	No
Sintonizzatore TV	No
Microfono	No

Interfacce/porte

TPM 2.0	Si
Tipo di TPM	Software
Numero di uscite audio	1
Numero di porte FireWire	0
Numero di porte Seriale	0
Numero di Connettori RJ 11	0
Numero di porte parallele	0
VGA	No
DVI	No
HDMI	Sì
DisplayPort	Standard
Numero di porte USB 1.1/2.0	2
Numero di porte USB 3.2	5
Numero porte USB type "C"	1
Numero di porte USB posteriori	5
Numero di porte USB frontali	3
Numero porte Thunderbolt	0
Numero porte USB totali	8
Numero di connettori RJ 45	1
Numero di uscite cuffie	1
Slot PCI	PCIe x16 slot(s): 1
Numero di porte PS/2	0
TV out	No

Dispositivi input

Tastiera	Tastiera italiana QWERTY USB Copilot
Mouse	Mouse USB
Telecomando	No

Caratteristiche fisiche

Altezza netta del prodotto (cm)	39,2
Larghezza netta del prodotto (cm)	17,5
Profondità netta del prodotto (cm)	38,6
Peso netto del prodotto (kg)	7,5
Altezza lorda del prodotto (cm)	49,6
Profondità lorda del prodotto (cm)	41,6
Peso lordo del prodotto (kg)	9,3

Tastiera

Tasto Skype	No
-------------	----

Varie

Accessori in dotazione	Aaron SSD Thermal Pad_Dummy WIFI7_ThermalPad WLAN 6E M.2 Main & Aux Antenna for Metal type
Tipo di Alimentatore	FR 500W_12V(TFX) 89+_TCO10.0 Cavo di alimentazione EU



COMPONENTI ORIGINALI

Batterie, display, adattatori, accessori e molto altro

Parti di ricambio originali

Preventivi rapidi

Consegna rapida

Prezzi competitivi



Contattaci per un preventivo senza impegno!

Telefono: 02 36000130

E-mail: ordini.it@acer.com



Per il continuo miglioramento della qualità dei nostri prodotti, questa scheda tecnica è soggetta a modifiche senza preavviso. Acer non è responsabile di eventuali errori od omissioni nelle descrizioni dei prodotti. Copyright 2025 Acer Italia . Tutti i diritti riservati. Acer e il logo Acer sono marchi registrati di Acer Incorporated. Microsoft e Windows sono marchi registrati di Microsoft Corporation. Intel e Pentium sono marchi registrati di Intel Corporation. Tutti gli altri marchi, marchi registrati e / o servizi menzionati o altrimenti riconoscibili sono di proprietà dei rispettivi proprietari

GPSR: <https://www.acer.com/it-it/support/directive/gpsr>



> PRINT > COPY > SCAN > FAX

ECOSYS M8124cidn

COLOUR MULTIFUNCTIONAL
FOR A4/A3 FORMAT

RICH FEATURE.
AFFORDABLE PRICE.



- > Up to 24/12 pages A4/A3 per minute
- > Highly productive, professional print, copy, colour scan and fax functionality
- > Minimum installation and operation requirements

- > Easy to use full colour touch panel with wizard-style navigation
- > Low power consumption saves energy
- > Long-life components provide unprecedented efficiency and reliability
- > HyPAS™ solution platform enables powerful customisations



ECOSYS stands for ECOlogy, ECONomy and SYStem printing. With their long-life components, ECOSYS devices are designed to maximise durability and minimise the total cost of ownership with regard to maintenance, administration and consumables. The cartridge-free system means that only the toner has to be replaced regularly. The modular design concept allows you to add workflowenhancing functions as required. Integrated system software provides long-term crossnetwork compatibility. KYOCERA's long-life components cost you and the environment less.

GENERAL

Technology: KYOCERA ECOSYS, Laser, Colour, HyPAS™ solution platform
Operation panel: 109.2 mm (4.3 inch), full-colour touch panel display, speaker for job notification
Type: Desktop
Engine speed: Up to 24/12 pages A4/A3 per minute in colour and b/w. Duplex print speed: 22 page per minute, A4 Duplex copy speed: 22 page per minute, A4
Resolution: 1200 x 1200 dpi (print), 600 x 600 dpi (scan/copy)
Warm-up time: Approx. 30 seconds or less
Time to first print: Approx. 7.5 seconds or less in b/w, 10.2 seconds or less in colour
Time to first copy: Approx. 8.5 seconds or less in b/w (DP), Approx. 11.0 seconds or less in colour (DP) , Approx. 7.6 seconds or less in b/w (platen cover), Approx. 9.8 seconds or less in colour (platen cover)
CPU: ARM Cortex-A9 Dual core 1,2 GHz
Memory: Standard 1.5 GB, Max. 3GB + 128GB SSD
Standard interface: USB 2.0 (Hi-Speed), 2 x USB Host Interface, Gigabit Ethernet (10BaseT/100BaseTX /1000BaseT), optional Wi-Fi (IEEE 802.11b/g/n), 2 eKUIO slots, for optional internal print server or SSD hard disc and for optional fax system, Slot for optional SD Card, NFC tag
Integrated accounting: 100 department codes
Dimensions (W x D x H): 590 x 590 x 753 mm (with standard Document Processor)
Weight: Approx. 76 kg (with standard Document Processor)
Power source: AC 220 ~ 240 V, 50/60 Hz
Power consumption
 Printing: 550 W
 Copying: 550 W
 Low power mode: 40W
 Ready-mode: 70 W
 Sleep-mode: 0.5 W
Noise (sound pressure level: ISO 7779/ISO 9296)
 Copying/Printing in b/w: 52 dB (A)
 Copying/Printing in colour: 53 dB (A)
 Stand-by: 34 dB (A)
Safety standards: TÜV/GS, CE
 This unit is manufactured according to ISO 9001 quality standard and ISO 14001 environmental standard

PAPER HANDLING

All paper capacities quoted are based on paper thickness of max. 0.11 mm. Please use paper recommended by KYOCERA under normal environmental conditions.
Input capacity:
 100-sheet multi-purpose tray, 60–256 g/m², A3, A4, A5, A6, B5, Ledger, Letter, Legal, Folio, Custom (98 x 148 to 297 x 432 mm), 500-sheet Standard universal paper cassette, 60–256 g/m², A3, A4, A5, B5, Ledger, Letter, Legal, Folio, Max. input capacity with options: 1,600 sheets
Duplex unit: Duplex as standard supports 60–220 g/m²
Standard reversing document processor: 50-sheets, A3, A4, A5, B5, Letter, Legal, Custom (140 x 182 to 297 x 432 mm)
 Simplex scan 45–160 g/m², Duplex scan 50–120 g/m²
Output capacity: Max. 280 sheets; 250 sheets face-down (main tray) plus 30 sheets (standard job separator tray)

PRINT FUNCTIONS

Controller language: PRESCRIBE II c
Emulations: PCL6 (5c/XL), KPDL3 (PostScript 3 compatible), PDF Direct Print, XPS Direct Print and Open XPS
Operating systems: All current Windows operating systems, MAC OS X Version 10.8 or higher, Unix, Linux, Chrome OS as well as other operating systems on request
Fonts/barcodes: 101 outline fonts (PCL 6, KPDL 3, Windows Vista), 1 Bitmap font, 45 types of one-dimensional barcodes, 1 type of two-dimensional barcode (PDF417)
Print features: Encrypted PDF Direct Print, IPP printing, e-mail printing, WSD print, secure printing via SSL, IPsec, SNMPv3, quick copy, proof and hold, private print, job storage and job management functionality
Mobile printing support: KYOCERA Mobile Print app for iOS and Android, AirPrint, Mopria, NFC, Direct Wi-Fi

COPY FUNCTIONS

Max. original size: A3/Ledger
Continuous copying: 1–999
Zoom range: 25–400% in 1% steps
Preset magnification ratios: 5 Reductions / 5 Enlargements
Exposure mode: Auto, manual: 7 steps
Image adjustments: Text + Photo, Photo, Text, Map, Printed document
Features: Scan-once-copy-many, electronic sort, 2in1, 4in1, job reserve, priority print, program, auto duplex copy, split copy, continuous scan, auto cassette change (PF-470 or PF-471 is required), copy density control, Prevent Bleed-Through, ID card copy, Skip blank page

SCAN FUNCTIONS

Functionality: Scan-to-Email, Scan-to-FTP, Scan-to-SMB, Scan to USB Host, Network TWAIN, WIA , WSD scan
Scan speed: 50 ipm (300 dpi, A4, b/w), 50 ipm (300 dpi, A4 colour)
Scan resolution: 600, 400, 300, 200 dpi, 256 greyscales per colour
Max. scan size: A3, Ledger
Original recognition: Text, photo, text + photo, light text, optimised for OCR
File types: TIFF, PDF, PDF/A, JPEG, Open XPS, Encrypted PDF, High compression PDF, PDF/A-1a/b, PDF/A-2a/b/u
Compression method: MMR /JPEG
Features: Colour scan, integrated address book, Active Directory support, encrypted data transfer, multi send (e-mail, fax, SMB/FTP folder, print) at once, Blank page skip

FAX FUNCTIONS (OPTIONAL)

Compatibility: ITU-T Super G3
Modem speed: Max. 33.6 kbps
Transmission speed: Max. 33.6 kbps
Scanning speed: 2.0 seconds or less
Address book: 200 entries
Scanning density:
 Normal: 8 dot/mm x 3.85 line/mm (200 x 100 dpi)
 Fine: 8 dot/mm x 7.7 line/mm (200 x 200 dpi)
 Superfine: 8 dot/mm x 15.4 line/mm (200 x 400 dpi)
 Ultrafine: 16 dot/mm x 15.4 line/mm (400 x 400 dpi)
 Halftone: 256 grey scales

Maximum original size: A3, Ledger
Compression method: JBIG, MMR, MR, MH
Memory reception: 700 sheets or more
Features: Network fax, duplex transmission and reception, encrypted transmission and reception, polling transmission and reception, broadcast

CONSUMABLES

Average continuous toner yield in accordance with ISO/IEC 19798
TK-8115K Toner Kit: Microfine toner black for 12,000 pages A4
TK-8115C, TK-8115M, TK-8115Y: Microfine toner cyan, magenta, yellow for 6,000 pages A4
 Capacity of starter toner is black 3,000 pages, cyan, magenta, yellow 1,500 pages A4

OPTIONS

Fax System 13
Paper handling
PF-470 Paper feeder: Max. 500 sheets; 60–256 g/m²; A3, A4, A5, B5, Letter, Legal, Custom (98 x 148 to 297 x 432 mm)
PF-471 Paper feeder: Max. 1,000 sheets; 60–256 g/m²; A3, A4, A5, B5, Letter, Legal, Custom (98 x 148 to 297 x 432 mm)
Security: Data security kit (E)
Memory upgrade: DDR3 1GB/2GB
HD-6: SSD, 32 GB for easy document management
HD-7: SSD, 64 GB for easy document management
SD card: for printing forms, fonts, logos, macro storage, and for HyPAS™ applications
USB Flash Memory: Supports direct printing and scanning of PDF, XPS, TIFF, JPEG files via USB Host interface
UG-33: ThinPrint support
USB IC Card Reader + Card Authentication Kit (B): Support for various authentication keys available. The card holder is standard
Scan extension Kit (A) AC: Scan to searchable PDF (embedded OCR) or to MS Office (HDD, SSD or SD-card is needed)
Optional interface
IB-36: Wireless LAN (802.11b/g/n) with Wi-Fi Direct
IB-50: Gigabit-Ethernet board 10 BaseT/100 BaseTX/1,000 BaseT
IB-51: Wireless LAN Interface (802.11b/g/n)
CB-470 Cabinet: Wooden desk with storage capacity, including castors (wheels)
CB-472 Cabinet: Metal desk with storage capacity, including castors (wheels)

WARRANTY

1-year warranty as standard.** KYOCERA guarantees the drum and developer for 3 years or 200,000 pages (whichever occurs sooner), provided each device is used and cleaned in accordance with the service instructions.

KYO LIFE Up to 5-year on-site warranty extensions available for product and options.



KYOCERA Document Solutions Europe B.V.
 Bloemlaan 4 – 2132NP Hoofddorp – The Netherlands
 Tel +31 (0)20 6540 000 – Fax +31(0)20 653 1256
 www.kyoceradocumentsolutions.eu – info@deu.kyocera.com

KYOCERA Document Solutions Inc. – 2-28, 1-Chome – Tamatsukuri
 Chuo-Ku – Osaka 540-8585 – Japan – www.kyoceradocumentsolutions.com

* KYOCERA Document Solutions does not warrant that any specifications mentioned will be error-free. Specifications are subject to change without notice. Information is correct at time of going to press. All other brand and product names may be registered trademarks or trademarks of their respective holders and are hereby acknowledged.

** Depending on the country

SENNHEISER XSW 1 825 Dual Vocal Set - E-Band



Cod.Art. : 77720

SISTEMA MICROFONICO WIRELESS CON DOPPIO
TRASMETTITORE PALMARE (E-Range): 821-832MHz /
863-865MHz

Il Sennheiser XSW 1-825 Dual racchiude suono eccezionale e facilità d'uso in un elegante sistema palmare wireless. I due trasmettitori inclusi impiegano capsule cardioidi 825 con un suono caldo e morbido e un'eccellente reiezione del feedback. Utili funzioni come la scansione e la sincronizzazione con un solo tasto sono alloggiati in un ricevitore semplificato con antenne integrate. Gli intuitivi indicatori basati su icone rendono l'utilizzo un gioco da ragazzi. Il Sennheiser XSW 1-825 Dual è un ottimo sistema wireless portatile per cantanti, presentatori e strumentisti. I due trasmettitori palmari inclusi con Sennheiser XSW 1-825 Dual sono dotati di capsule 825. Per un ottimo microfono da stage a tutto campo, il suo pattern di ripresa Cardioide produce un feedback superiore ed una reiezione fuori asse. La sua risposta in frequenza bilanciata offre un suono caldo e morbido. Apprezzerai anche la sua resistenza al rumore causato dalla manipolazione.

Caratteristiche

- Sistemi simultanei per banda: 10
- Tipo di sistema: Analogico
- Intervallo di frequenza (E): 821-832MHz / 863-865MHz
- Range operativo: 60-75m (linea retta)
- Risposta in frequenza: 50Hz-16kHz
- Microfoni inclusi: 2x 825 microfoni
- Selezione canale: Auto
- Microfono: Dinamico
- Diagramma polare: Cardioide

SENNHEISER XSW 1 825 Dual Vocal Set - E-Band

- Risposta in frequenza: 80Hz-14kHz
- Tipo di trasmettitore: Palmare
- Funzione Mute (trasmettitore): Sì
- Tipo di batteria (trasmettitore): 2x AA
- Durata della batteria: Fino a 10 ore
- Dimensioni (trasmettitore): 265mm x D48mm
- Peso (trasmettitore): 0,254kg
- Tipo di antenna (ricevitore): fissa
- Tipo di ricevitore: Desktop
- Dimensioni (ricevitore): 320 x 126 x 42mm
- Peso (ricevitore):
0,620kg
- Uscite del ricevitore: 1x XLR, 1x
1/4"
- Alimentazione del ricevitore: 12V CC

La guida audio turistica wireless T130P è particolarmente adatta a vari scenari, come turismo, visite in fabbrica, formazione per conferenze, ecc. L'aggiornamento utilizza una tecnologia avanzata di cancellazione del rumore e un aumento significativo della portata di comunicazione per fornire comunicazioni chiare e affidabili.

RETEKESS

Sistema di guida turistica T130P-T131P

Riduzione del rumore AI, qualità del suono chiara



Riduzione del rumore



Segnale stabile



Grande capacità



49 canali



Un arresto chiave
160 m/525 piedi



Audio di alta qualità

Utilizzando la tecnologia avanzata di riduzione del rumore DSP, è possibile garantire un suono nitido anche in ambienti rumorosi; Doppio ingresso MIC+AUX, connessione flessibile (musica, microfono, ecc.);

Riduzione intelligente del rumore

Di fascia alta: 95 DB
Fascia bassa: 60 DB

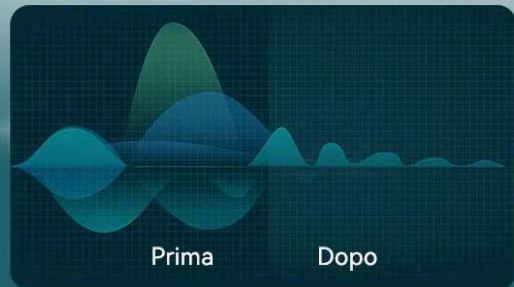

Batteria a lunga durata

Trasmettitore: 20 ore;
Ricevitore: 36 ore;

Utilizzo a lungo termine



20h Orario di lavoro

36h Orario di lavoro

Lunga distanza di comunicazione

Il raggio d'azione può raggiungere i 160 m/525 piedi, consentendo comunicazioni a lunga distanza;

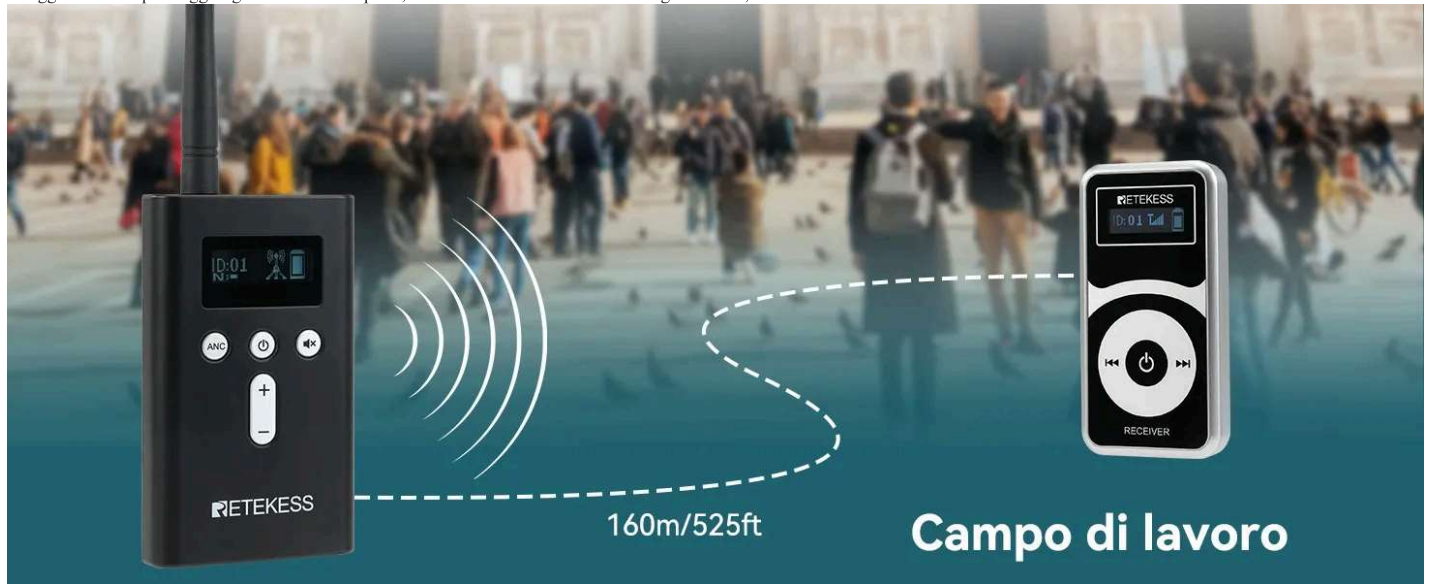

🌀 Facile da usare, lo saprai a colpo d'occhio

- ✓ Associazione automatica e memorizzazione dei canali (49 canali disponibili);
- ✓ 0-9 livelli di volume regolabili;
- ✓ Ricevitore muto con un tocco, spegnimento di gruppo con un tocco;
- ✓ Risparmio energetico intelligente, spegnimento automatico dopo 20 minuti senza segnale;

Specificazione:

T130P Trasmettitore		T131P Ricevitore	
Frequenza	195-216MHz	Frequenza	195-216MHz
Numero di canali	49CH	Numero di canali	49CH
Tensione di esercizio	DC 3.7V	Tensione di esercizio	DC 3.7V
Potenza di uscita del trasmettitore	18dBm		
Ingresso audio/ingresso microfono	3.5mm	Ingresso audio	Linea da 3,5 mm
Intervallo di risposta in frequenza	50-18000Hz	Intervallo di risposta in frequenza	50-18000Hz
rapporto segnale/rumore (SNR)	80dB (Typical)	rapporto segnale/rumore (SNR)	80dB (Typical)
Rapporto di reiezione dell'immagine speculare	≥ 90dB	Rapporto di reiezione dell'immagine speculare	≥ 90dB
Distorsione	<0.3%	Distorsione	<0.3%
Gamma di lavoro	160 meters (open)	Gamma di lavoro	160 meters (open)
Capacità della batteria	4200mAh	Capacità della batteria	1200mAh
Ore di lavoro	about 20 hours	Ore di lavoro	about 36 hours
Peso del trasmettitore	140g / 0.31lb	Peso del ricevitore	49g / 0.11lb
Dimensioni	205 x 60 x 20mm / 8 x 2.3 x 0.7 in	Dimensioni	83x 42 x 12mm / 3.3 x 1.6 x 0.5 in

Elenco dei pacchetti:

2 Trasmettitori + 30 Ricevitori + Scatola di Ricarica da 32 Slot	Trasmettitore*2, Ricevitore*30, Microfono Lavalier*2, Microfono per cuffie*2, Auricolare a forma di D*30, Cavo di ricarica USB*32, Laccetto*32, Manuale utente*1, Custodia di ricarica a 32 slot*1
1 Trasmettitori + 20 Ricevitori + 60 Slot Borsa Portaoggetti	Trasmettitore * 1, Ricevitore * 20, Microfono Lavalier * 1, Auricolari a forma di D * 20, Cavo di ricarica USB * 21, Laccetto * 21, Manuale utente * 1, Custodia da trasporto a 60 porte * 1
2 Trasmettitori + 30 Ricevitori + 60 Slot Borsa Portaoggetti	Trasmettitore * 2, Ricevitore * 30, Microfono Lavalier * 2, Auricolari a forma di D * 30, Cavo di ricarica USB * 32, Laccetto * 32, Manuale utente * 1, Custodia da trasporto a 60 porte * 1
2 Trasmettitori + 58 Ricevitori + 60 Slot Borsa Portaoggetti	Trasmettitore * 2, Ricevitore * 58, Microfono Lavalier * 2, Auricolari a forma di D * 58, Cavo di ricarica USB * 60, Laccetto * 60, Manuale utente * 1, Custodia da trasporto a 60 porte * 1

1 Trasmettitore + 15 Ricevitori + Base di Ricarica a 16 Slot	Trasmettitore*1, Ricevitore*15, Microfono Lavalier*1, Microfono per cuffie*1, Auricolare a forma di D*15, Cavo di ricarica USB*16, Laccetto*16, Manuale utente*1, Base di ricarica a 16 slot*1
--	--

PROEL MQ1222x



PROEL

Cod.Art. : 222159

MIXER COMPATTO A 12 CANALI CON EFFETTI, USB
E BLUETOOTH

PROEL MQ1222X appartiene alla nuova generazione MQ X, pensata per offrire elevata densità di ingressi, qualità audio professionale e funzioni avanzate in un formato ultracompatto. Integra un DSP ad alta definizione a 24 bit con 99 effetti di qualità studio gestibili tramite display LED, oltre a un modulo player MP3 che consente riproduzione via Bluetooth, chiavetta USB (USB-A) o collegamento al PC (USB-C). Con 12 ingressi totali e 6 preamplificatori microfonici di alta qualità, garantisce un suono cristallino e trasparente, mentre la compressione intelligente a singolo potenziometro sui canali mono permette un controllo dinamico rapido e musicale. Le 2 mandate AUX, il bus di gruppo stereo e i fader da 45 mm assicurano flessibilità e controllo preciso per live, sale prova, eventi e installazioni. Il cabinet ultra-robusto è progettato per durare nel tempo, con possibilità di borsa imbottita e kit rack 19" opzionali per massima praticità.

Caratteristiche

- Ingressi totali: 12 con 6 ingressi microfonici bilanciati XLR
- Preamplificatori microfonici di alta qualità per un suono trasparente
- Compressori FET a controllo singolo sui canali mono 1?4
- DSP interno a 24 bit con 99 preset di effetti digitali
- Modulo player MP3 con streaming Bluetooth 5.0 e lettura USB

PROEL MQ1222x

- Interfaccia audio USB-C 2.0/3.0 con convertitori 24 bit / 48 kHz
- Equalizzatore a 3 bande con Low Cut 75 Hz (18 dB/ottava) sui canali mono
- 2 mandate AUX e bus di gruppo stereo per routing flessibile
- Uscite principali bilanciate XLR e Jack, con uscita Control Room e cuffie
- Alimentazione universale 110?240 V AC 50/60 Hz, consumo 50 W
- Dimensioni (LxPxA): 352 x 352 x 90 mm
- Peso: 3,90 kg

Scheda Tecnica Coppia Stativi Per Casse Acustiche Con Borsa

Identificazione prodotto

- ✦ Nome prodotto — Coppia stativi treppiede per casse acustiche
- ✦ Marca — SHARD-LAB
- ✦ Categoria — Supporti / Stativi per casse audio

Caratteristiche principali

- ✦ Tipologia — Coppia di stativi treppiede per casse acustiche
- ✦ Struttura — Cavalletti treppiede regolabili
- ✦ Utilizzo — Supporto universale per casse acustiche, diffusori, casse attive/passive
- ✦ Altezza massima — 180 cm
- ✦ Regolazione — Sistema telescopico con blocco di sicurezza
- ✦ Stabilità — Base treppiede rinforzata

Materiali e costruzione

- ✦ Materiale principale — Metallo (acciaio o lega, non specificato)
- ✦ Giunti e blocchi — Componenti plastici rinforzati
- ✦ Colore — Nero

Dotazione

- ✦ Borsa di trasporto — Inclusa, per 2 stativi
- ✦ Contenuto confezione — 2 stativi + borsa

Dimensioni e peso

- ✦ Dimensioni da chiuso — Non specificate

Compatibilità

- ✦ Compatibilità casse — Universale (attacco standard per casse PA, DJ, amplificate)
- ✦ Ambiti d'uso — Eventi, DJ, PA, sale conferenze, scuole, teatri, installazioni mobili



Scheda Tecnica Coppia Stativi Per Casse Acustiche Pronomic SPS-1S

Identificazione prodotto

- * Modello — Pronomic SPS-1S
- * Marca — Pronomic

Caratteristiche principali

- * Tipologia — Stativi treppiede regolabili per diffusori audio
- * Struttura — Treppiede in acciaio con rinforzi
- * Altezza regolabile — Da 120 cm a 193 cm
- * Diametro flangia — 35 mm
- * Portata massima — 50 kg
- * Peso totale — 5,5 kg (coppia)
- * Colore — Nero

Materiali e costruzione

- * Materiali principali — Ferro, lega di acciaio, nylon
- * Giunti e blocchi — Nylon rinforzato
- * Finitura — Laccata

Funzioni operative

- * Regolazione altezza — Sistema telescopico con vite di serraggio
- * Sicurezza — Perno di sicurezza in nylon
- * Stabilità — Base treppiede rinforzata

Dotazione

- * Borsa di trasporto — Inclusa (per 2 stativi)
- * Contenuto confezione — 2 stativi + borsa

Compatibilità

- * Compatibilità casse — Universale (attacco standard 35 mm)
- * Ambiti d'uso — Eventi, DJ, PA, sale conferenze, scuole, installazioni mobili



BEHRINGER PK112A



Produttore : Behringer
Cod.Art. : 121582

CASSA ATTIVA 12" CON MEDIA PLAYER,
BLUETOOTH E MIXER 600W

Il PK112A è un eccezionale altoparlante PA a 2 vie da 600 Watt, super compatto, con dispersione del suono ultra-ampia, ideale per il suono dal vivo e PA portatile. Questo altoparlante incredibilmente versatile è ultraleggero con maniglie ergonomiche, ruote incorporate per un trasporto facile e senza sforzo, filettatura integrata nell'alloggiamento per una facile installazione e sospensione. Il rinforzo del suono non è mai stato così facile. L'incredibile PK112A è dotato di mixer a 3 canali integrati con gli stessi preamplificatori microfonici a bassissimo rumore e high headroom che hanno reso leggendari i mixer Behringer.

E' incluso anche un equalizzatore a 2 bande, più Bluetooth per lo streaming audio direttamente dal tuo dispositivo, e 2 ingressi microfonici indipendenti e un ingresso di linea che accettano praticamente qualsiasi segnale di livello che potresti incontrare. I controlli del gain in ingresso variabile (con LED Clip) ti faranno impostare il livello perfetto ogni volta. L'interfaccia utente semplice e intuitiva è composta da un controllo di livello dedicato per canale, un volume principale e controlli separati per alti e bassi.

Caratteristiche

- Potenza massima: 600W
- Tipo: Class-AB
- Woofer: 12" (312mm)
- Tweeter: driver a compressione HF da 1" (25.5mm)
- Risposta in frequenza: 20Hz - 20kHz (-10dB)
- Pressione sonora (SPL): 95dB
- Riproduzione MP3: USB / SD / TF
- Sistema di file: FAT 16, FAT 32
- Formato: MP3 / WMA / WAV / FLAC / APE
- Velocità in bit: 32-800 kbps

BEHRINGER PK112A

- Frequenze di campionamento: 44,1kHz
- Input: 1x Combo XLR / TRS 1/4"
- Impedenza di ingresso: 22 k Ω bilanciata
- Ingresso linea: TRS da 3,5mm (1/8")
- Impedenza di ingresso: 8,3 k Ω
- Ingresso Aux: 2x RCA
- Impedenza di ingresso: 15 k Ω , sbilanciata
- Uscita Aux: 2x RCA
- Impedenza di uscita: 100 k Ω , sbilanciata
- Memoria delle schede: Fino a 32 GB
- Gamma di frequenza Bluetooth: 2402MHz - 2480MHz
- Numero canali: 79
- Versione Bluetooth: Conforme alle specifiche Bluetooth 4.2
- Compatibilità Bluetooth: A2DP 1.2
- Raggio di comunicazione: 10m max (senza interferenze)
- Potenza di uscita: 10dBm max
- Equalizzatore High: \pm 12dB @ 10 kHz, shelving
- Equalizzatore Low: \pm 12dB @ 100 Hz, shelving
- Alimentazione: 220-240V, 50/60 Hz
- Dimensioni: 341 x 420 x 635mm
- Peso: 12,5kg

Telecomando

- Il pulsante STOP accende e spegne il Digital Media Player
- Il pulsante MODE commuta tra USB e SD/MMC/Bluetooth come sorgente per la riproduzione
- Il pulsante MUTE disattiva l'audio
- Il pulsante BACK torna alla traccia precedente
- Il pulsante FORWARD salta alla traccia successiva
- Il pulsante PLAY/PAUSE avvia e interrompe la riproduzione dei file audio
- Il pulsante VOL- riduce il volume quando viene premuto
- Il pulsante VOL+ aumenta il volume quando viene premuto
- Il pulsante EQ sceglie tra i preset: Normal (NOR), Pop

BEHRINGER PK112A

(POP), Rock (ROC), Jazz (JAZ), Classical (CLA) e Country (CUN)

- Il pulsante 100+ salta avanti di 100 tracce
- Il pulsante 200+ salta avanti di 200 tracce
- Tastierino numerico: consente di inserire valori per varie funzioni

PROEL Cavo XLR Maschio - XLR Femmina 1 mt.



PROEL

Cod.Art. : 2267

CAVO AUDIO

Cavo lineare noiseless di alta qualità canon maschio - canon femmina.

Caratteristiche

- Lunghezza: 1m

CAVO BILANCIATO SLDXIAN TRS 6,35 MM

Soft Body, Flexible and Durable

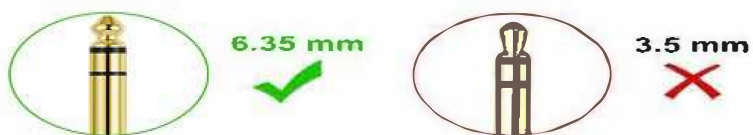

Eccellente Durata e Flessibilità

Cavo XLR Maschio a Jack 6,35 mm è realizzato con rivestimento in PVC di alta qualità, elevata resistenza alla trazione e forte tenacità, facile da arrotolare e privo di grovigli, comodo da portare allo spettacolo.

Custodia in metallo e resistente esternamente, contro graffi e abrasioni, prolungandone la durata.



Hi-Fi Sound
Natural original sound
effectively reduce microphone noise

Eccellente Qualità del Suono

Placcati in oro forniscono un trasferimento del segnale e una riproduzione del suono superiori.

Conduttori in rame privo di ossigeno (OFC) per una maggiore chiarezza del segnale.

La schermatura multistrato non solo riduce le interferenze EMI/RFI e la perdita di segnale, ma migliora anche le prestazioni di trasmissione del segnale audio.

Compatible Devices

XLR



Microphone



Speaker



Mixer



Amplifier

6.35 mm



Electronic Keyboard



Electric Guitar



Karaoke Machine



CD Player



Applicabilità

cavo da XLR a TRS può essere abbinato a mixer audio, fotocamera, amplificatore di potenza, microfono, equalizzatore, altoparlante e così via.

3.5mm Male to 6.35mm Male 2 TS Aux Audio Cable



24K Gold-plated connector



Nylon Sheathing



Oxygen-free Copper Core



Brass plating Shell



Universal Compatibility

2RCA



Speakers



CD-Player



Mixing



Amplifier

3.5MM



Smartphone



PC



Tablet



MP3



3.5mm Male to 6.35mm Male 2 TS Aux Audio Cable

An ideal companion to provide you
with superior crystal-clear sound



3.5mm Male to 6.35mm Male Aux Audio Cable



24K Gold-plated
connector



Nylon Sheathing



Oxygen-free
Copper Core



Brass plating
Shell

3.5mm Male to 6.35mm Male Aux Audio Cable

An ideal companion to offer impressive sound quality



6.5mm



6.35mm
Speakers



Electric Guitar



Mixing Console



Amplifier

3.5mm



Smartphone



Laptop



TV



DVD



Scheda Tecnica Monitor Interattivi Adesa Android 15

I monitor interattivi Adesa rappresentano una soluzione professionale di nuova generazione, basata sull'ultima versione di **Android** e progettata per garantire prestazioni elevate in ambito didattico e aziendale. Offrono display **4K Zero Bonding**, tecnologia multitouch fino a **40 tocchi**, processore **Octa Core**, audio potenziato con **4 speaker** e **microfoni array integrati**, oltre a un set completo di applicazioni per annotazione, mirroring e gestione remota.

La gamma è disponibile in **versione Standard** e **versione Premium**. La **versione Standard** include 8GB di RAM, 128GB di memoria interna, Wi-Fi 6, 3 porte USB-C e slot OPS. La **versione Premium – Collaboration AI** aggiunge una **webcam integrata da 48 Mpx**, RAM 16GB e ROM 256GB, offrendo strumenti avanzati per videoconferenza e collaborazione.

I monitor Adesa sono disponibili nei formati **65", 75" e 86"** e vantano certificazioni internazionali come **Google Certified** ed **ENERGY STAR**, garanzia di efficienza, sicurezza e piena compatibilità con gli ecosistemi digitali moderni.

Webcam integrata nella versione Premium

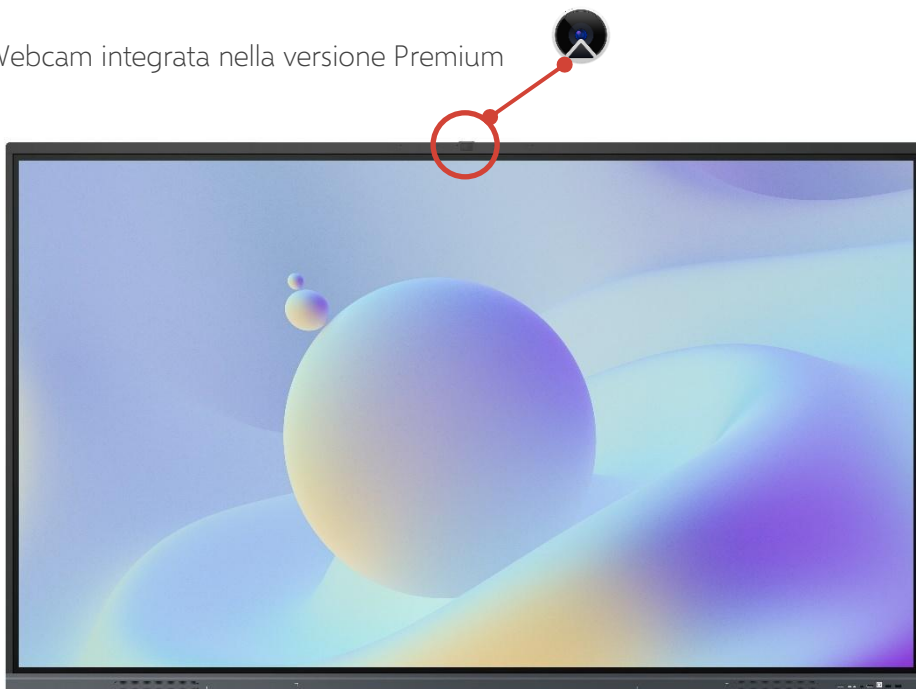

Dettaglio delle Specifiche Tecniche

Versioni Standard

POLLICI →	65"	75"	86"
Codice Prodotto →	AD6533	AD7533	AD8633
Parametri principali			
Sistema Operativo	Android 15, Slot OPS Windows	=	=
Memoria	RAM 8GB, ROM 128GB	=	=
CPU	Octa Core A76×4 + A55×4 2.4GHz	=	=
GPU	Mali G610 MC4	=	=
Display			
Pannello	Classe A, Vetro temperato antiriflesso 4mm, Zero Bonding 2 ^a generazione	=	=
Aspetto	16:9	=	=
Display Area	1428.48(H) × 803.52(V) mm	1649.66(H) × 927.94(V) mm	1895.04(H) × 1065.96(V) mm
Risoluzione	4K UHD 3840(H)×2160(V)	=	=
Pixel Pitch	0,372×0,372 mm	=	=
Retroilluminazione	LED Direct Type	=	=
Tempo di risposta	< 3ms	=	=
Frequenza di refresh	60Hz	=	=
Colori	1,07B (10bit)	=	=
Luminosità	451 cd/m ² (typ.)	=	=
Contrasto	5000:2	=	=
Angolo di visione	178°(H/V)	=	=
Durata LED display	≥ 30000 h / 50.000 h mod. eco	=	=
Audio			
Canale altoparlanti	3	=	=
Altoparlanti	2×18 + 2×8 WATT RMS	=	=
Conessioni			
Ingresso HDMI	5 (di cui uno frontale)	=	=
Uscita HDMI	2	=	=
Porte USB posteriori	3 × USB 3.0 + 1 × USB 2.0 + 2 × Type-C	=	=

POLLICI →	65"	75"	86"
USB 3.0 frontali	3 × USB 3.0 + 1 × USB Type-C	=	=
Touch USB	2	=	=
VGA	1	=	=
Ingresso Audio Jack 3,5 mm	1	=	=
Uscita Audio Jack 3,5 mm	1	=	=
SPDIF	1	=	=
RS232	1	=	=
RJ45	3 Gigabit (10/100/1000)	=	=
Parametri Touchscreen			
Tecnologia touch	Tocco a infrarossi	=	=
Punto di tocco	Fino a 40 punti	=	=
Sistemi operativi supportati	Windows/Linux/Mac OS/Android/ChromeOS	=	=
Tocco minimo	3 millimetri	=	=
Metodo di input	Dita, penne tattili	=	=
Tempo di risposta	< 3ms	=	=
Precisione del tocco	±1 millimetro	=	=
Altezza di scrittura minima	≤3mm	=	=
Coordinate di output	32768 (W) × 32767(D)	=	=
Display di scrittura	Penna singola doppio colore	=	=
WI-FI			
Versione	802.11 ac/b/g/n/a/ax (Wi-Fi 6)	=	=
Frequenza	Dual Band 2,4 GHz / 5 GHz	=	=
Distanza di lavoro	1 ~ 20m	=	=
Bluetooth			
Versione	5.1	=	=
Frequenza di lavoro	2.4 GHz	=	=
Distanza di lavoro	1 ~ 15m	=	=
Software			
Applicazioni	Store, Mirroring pro, Note plus, MDM (opzionale), modalità multi-screen	=	=
Dimensioni e Peso			
Dimensioni	1488 × 906 × 87 mm	1709 × 1029 × 88 mm	1957 × 1160 × 88 mm
Dimensioni (con imballo)	1630 × 220 × 1050 mm	1860 × 220 × 1160 mm	2112 × 280 × 1283 mm
Peso netto	42 kg (Lordo 52 kg)	59 kg (Lordo 62 kg)	67 kg (Lordo 85 Kg)
VESA	600 × 400 mm	=	=

POLLICI →	65"	75"	86"
Supporto Carrelli fissi e mobili	Sì - opzionale	=	=
Requisiti elettrici			
Ingresso Power	100-240V~50/60Hz 3.0A	=	=
Consumo energetico massimo	300W	=	=
Consumo energetico in standby	≤0,5 W	=	=
Condizioni ambientali			
Temperatura	0°C - 40°C	=	=
Umidità di lavoro e di stoccaggio	10% - 90%	=	=
Temperatura Storage	-20°C -60°C	=	=
Altitudine massima di operatività	5000m	=	=
Incluso nella confezione			
Cavo di alimentazione AC	2 (3 metri)	=	=
Cavo Hdmi + Cavo USB touch	2 Kit	=	=
Penne	3 con punte di ricambio incluse	=	=
Staffa e Vesa per montaggio a parete	Sì, incluse	=	=
Modulo wireless	Integrato con funzione hotspot	=	=

Versioni Premium

POLLICI →	65"	75"	86"
Codice prodotto →	AD6533W	AD7533W	AD8633W
Caratteristiche aggiuntive			
Webcam	Webcam 48Mpx integrata	=	=
Memoria (Totale)	RAM 16GB, ROM 256GB	=	=

Le immagini hanno il solo scopo di presentare il prodotto.



Le librerie e i mobili contenitore da ufficio sono pronti ad accogliere e proteggere ogni singolo elemento. Le loro strutture solide trasmettono un senso di stabilità e affidabilità, mentre le loro forme rifiniscono l'ambiente con eleganza discreta. In mezzo a loro, l'ufficio diventa un luogo di potenziale illimitato, dove la creatività e la produttività si intrecciano in un'armonia perfetta.

Dimensionali

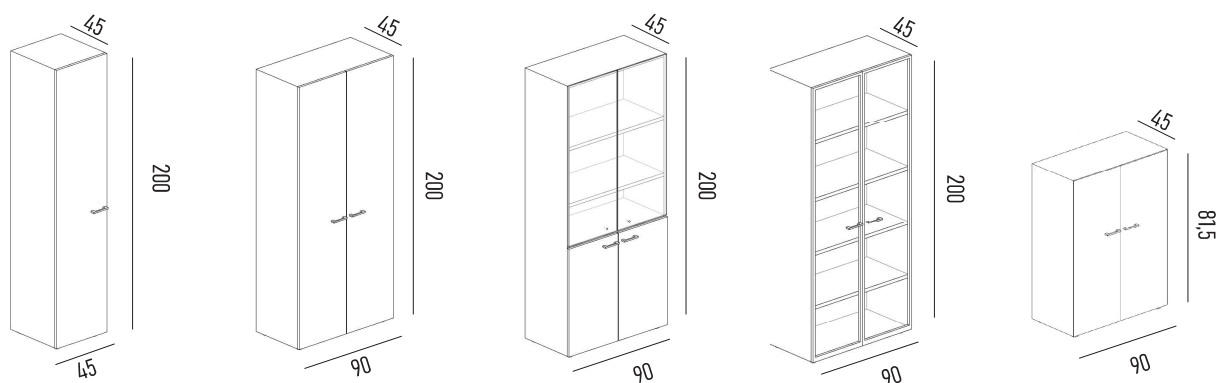

Finiture



Descrizione prodotto

STRUTTURA

▪ Base, schiena, fianchi, cappello, realizzati in nobilitato melaminico, sp. minimo 18mm, densità 650 Kg/m³, nel totale rispetto per l'ambiente a basso contenuto di formaldeide (CLASSE E1), lavabile, antiriflesso e antigraffio. Bordi perimetrali in ABS, sp. 1mm. Per lo schienale minimo sp. 10mm. I fianchi sono dotati di foratura verticale a passo costante per la regolazione in altezza dei ripiani interni. Piedini livellatori regolabili in altezza.

RIPIANI MELAMINICO

▪ Ripiani regolabili interni, in conglomerato ligneo, in nobilitato melaminico, spessore minimo 25 mm, densità 650 Kg/m³, lavabile, antiriflesso e antigraffio. Bordi perimetrali realizzati in ABS, spessore 1 mm, raggiato ed in tinta. Posizionabili con reggiripiani in acciaio nichelato e viti "Euro" a testa svasata.

ANTE IN MELAMINICO

▪ Ante cieche a battente realizzate con pannelli in conglomerato ligneo, in nobilitato melaminico, spessore minimo 18 mm, densità 650 Kg/m³, lavabile, antiriflesso e antigraffio. Bordi perimetrali realizzati in ABS, spessore 1 mm, raggiato ed in tinta. Ante dotate di serratura di tipo Yale e chiave numerata anti-infortunistica fornita in duplice copia. Cerniere e basette realizzate in lega metallica trattate con sistema anticorrosione.

ANTE IN VETRO INTELAIATO

▪ Ante superiori realizzate in vetro di sicurezza temperato

MANIGLIE

▪ Maniglie realizzate in lega metallica a presa ergonomica, marchiate CE.

Garanzia

FORM COLLECTION garantisce l'assenza di difetti sui prodotti derivanti dalla lavorazione e dai materiali utilizzati per la loro fabbricazione per una durata pari a nove anni dalla data di consegna. Le parti di ricambio saranno disponibili per il medesimo periodo alle seguenti condizioni:

A) a costo zero - sostituzione dei materiali risultanti difettosi per vizi di fabbricazione;

B) a titolo oneroso - difetti dovuti a imprudenza, imperizia, negligenza nell'utilizzo e nella manutenzione dei prodotti.

Manutenzione

ISTRUZIONI PER L'USO

- Il mobile è progettato per l'utilizzo come contenitore.
- Si raccomanda di fare un uso appropriato del prodotto ed esclusivamente per la funzione a cui è stato destinato. Non apportare modifiche al prodotto per non comprometterne la stabilità e la funzionalità;
- Si raccomanda il corretto posizionamento dello stesso avendo cura di non inserirlo a centro stanza, ma prevedendo sempre un'installazione a parete.
- Non spostare l'arredo trascinandolo sul pavimento, lo spostamento deve essere eseguito solo sollevandolo completamente da terra;

ISTRUZIONI PER LA MANUTENZIONE

- All'interno del contenitore sono previsti piedini regolabili per il livellamento, è sufficiente svitare, per aumentare l'altezza, o avvitare, per diminuirla, i piedini posti sotto la base del contenitore;
- Evitare di macchiare le superfici con prodotti indelebili. Avvalersi di prodotti specifici in commercio, comunemente utilizzati per i mobili, per la pulizia delle superfici, evitando nel modo più assoluto l'utilizzo di prodotti abrasivi, chimici aggressivi o solventi. Evitare l'esposizione delle parti del prodotto all'acqua, se ciò dovesse avvenire avere cura di asciugarlo immediatamente.

ISTRUZIONI PER LO SMALTIMENTO

▪ I materiali impiegati per la realizzazione del prodotto rispettano la natura e sono riciclabili. Tutte le parti sono disassemblabili per un corretto smaltimento dei diversi materiali. A fine ciclo di utilizzo non disperdere il prodotto nell'ambiente, ma avvalersi dei sistemi pubblici di smaltimento rifiuti solidi urbani per il suo trasporto in discarica o recupero, in conformità ai disposti normativi vigenti.

Disassemblaggio

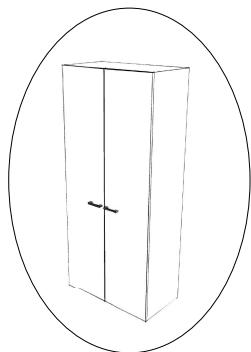

- (A) FIANCO DX
- (B) FIANCO SX
- (C) CAPPELLO
- (D) BASE
- (E) RIPIANI
- (F) ANTA SX
- (G) ANTA DX
- (H) SCHIENA

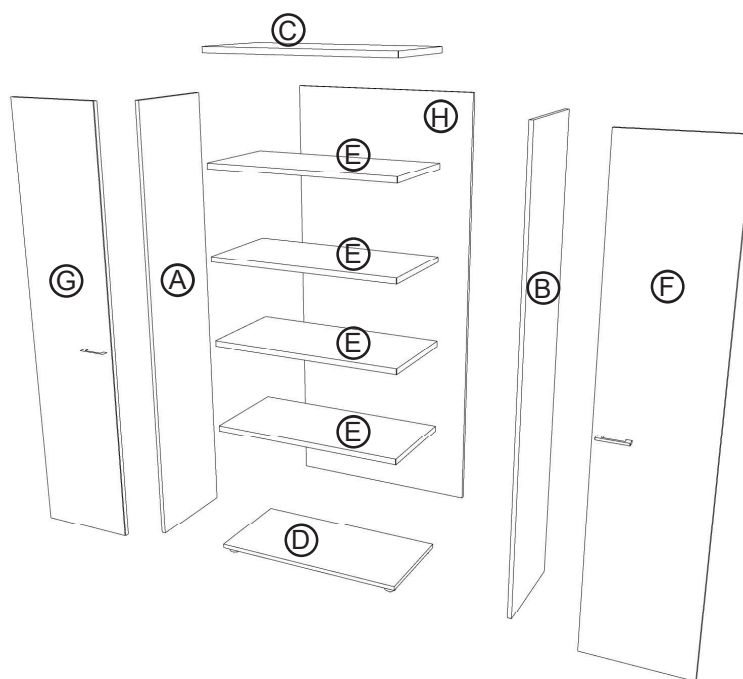

* attrezzo utile per smontaggio arredo

* Immagine a scopo illustrativo

Conformità



L'arredo è conforme ai CAM - 06 Dicembre 2022 (approvati con DM 23 giugno 2022 n. 254, GURI n. 184 del 08 Dicembre 2022), rispetta tutti i requisiti di progettazione legati a criteri dimensionali e tecnico prestazionali, esso garantisce la massima sicurezza e il rispetto della salute come da normative vigenti. L'arredo è realizzato con materiali di prima qualità e a perfetta regola d'arte, ogni parte con la quale si possa venire a contatto, nelle condizioni di uso normale è progettata in modo da evitare danni personali e/o danni agli indumenti. Ogni parte strutturale è saldamente fissata al fine di evitare qualunque tipo di allentamento involontario, le parti accessibili non presentano superfici grezze, bave o bordi taglienti. Bordi e angoli delle superfici presentano raggio di curvatura minimo di 2 mm. Tutte le parti lignee sono certificate FSC - Catena di Custodia. Piani lignei a bassa emissione di formaldeide libera, rispondente alla Classe E1 ed UNI EN 12460-3:2023. Conforme alla UNI/TR 11654:2020 Parti lignee conformi alla Classe 2 di reazione al fuoco. Le parti in plastica di peso 50gr, ad esclusione dei rivestimenti in film o laminati di materiale sintetico sono contrassegnate con un marchio di identificazione che ne consente il riciclaggio in conformità alla norma UNI EN ISO 11469. Tutti i componenti sono facilmente rimovibili in caso di eventuali manutenzioni, mediante cacciaviti, chiavi a brucola e utensili di vario tipo utili ad effettuare l'eventuale sostituzione con parti di ricambio in tempi rapidi ed in modo funzionale. Tutta la minuteria utilizzata è realizzata in lega metallica trattata con processo di zincatura, al fine di preservare la ferramenta da corrosione.

Rampa per Soglia da Porte

Rende ogni passo facile e conveniente



Capacità di peso di 317 KG



Alluminio ad alta resistenza



Collegamento scorrevole modulare



Aletta regolabile



Superficie scanalata antiscivolo



Facile installazione



MIX

OPERATIVE CHAIR



Scocca schienale: in nylon.
Structure of the back: in nylon.

Imbottitura: in resina poliuretanic.
Padding: in polyurethan resin.

Braccioli: in nylon.
Armrests: in nylon.

Scocca interno sedile: in legno.
Structure of internal seat: in wood.

Carter esterni: in polipropilene antiurto.
External carter: in shock-resistant polypropylene.

Meccanismo: contatto permanente mov. 10 o synchron mov. 4.
Mechanism: permanent contact mov.10 or synchron mov. 4.

Regolazione altezza: con pistone a gas.
Height adjustment: with gas piston.

Base: in nylon.
Base: in nylon.

Ruote: piroettanti in nylon.
Wheels: revolving in nylon.



categoria/category OT



Tessuto / Fabric



Tessuto ignifugo / Fireproof fabric
 (N.B. ignifugo se accoppiato a poliuretano ignifugo / fireproof if coupled with polyurethane foam flame retardant)

Composizione / composition: 100% poliestere / 100% polyester
 Test Martindale cicli 100.000 / cycles 100.000

categoria / category V



Tessuto ignifugo / Fireproof fabric
 Omologazione classe I ministero dell'interno
 homologated class I department of the interior

Composizione / composition:
 100% poliestere-trevira CS / 100% polyester-trevira CS
 Test Martindale cicli 100.000 / cycles 100.000

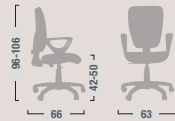

MX13-MX23
Sedia dattilo ergonomica alta con braccioli mov. 10 M.
High ergonomic typing armchair mov. 10 M.

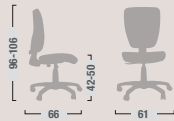

MX14-MX24
Sedia dattilo ergonomica alta senza braccioli mov. 10 M.
High ergonomic typing chair without armrests mov. 10 M.



MX11-MX21
Sedia dattilo ergonomica bassa con braccioli mov. 10 M.
Low ergonomic typing armchair mov. 10 M.



MX10-MX20
Sedia dattilo ergonomica bassa senza braccioli mov. 10 M.
Low ergonomic typing chair without armrests mov. 10 M.



MX 33
Poltrona dattilo ergonomica alta con braccioli regolabili mov. 4.
High ergonomic typing adjustable armchair mov. 4.



MX 32
Sedia dattilo ergonomica alta senza braccioli mov. 4.
High ergonomic typing chair without armrests mov. 4.



MX 31
Sedia dattilo ergonomica bassa con braccioli regolabili mov. 4.
Low ergonomic typing adjustable armchair mov. 4.



MX 30
Sedia dattilo ergonomica bassa senza braccioli mov. 4.
Low ergonomic typing chair without armrests mov. 4.



MX17
Sedia fissa con braccioli.
Fixed armchair.



MX18
Sedia fissa senza braccioli.
Fixed chair.



MX28
Sedia fissa con braccioli.
Fixed chair.



MX27
Sedia fissa senza braccioli.
Fixed armchair.



MX 58
Sgabello ergonomico con braccioli e poggiatesta regolabile.
Ergonomic stool with armrests and adjust footrest.



MX 57
Sgabello ergonomico con poggiatesta regolabile.
Ergonomic stool with adjust footrest.

Strutture portanti per banchi

Le strutture portanti, sono progettate per essere autoportanti, modulari, componibili ed intercambiabili.

Le configurazioni standard vengono proposte sulla base dell'elemento da cm 60 ed i suoi multipli.

La misura minima per i banchi a parete è di cm 120.

Tutte le strutture portanti hanno piedini di livellamento regolabili e antiscivolo.

La profondità di tutte le tipologie dei piani di lavoro è di cm 75.

I componenti modulari (banchi d'appoggio) vengono realizzati in profilati d'acciaio tubolare mm 60x40, mm 60x20, con spessore mm 2 conformi alle norme UNI 7947 con impiego di materiale laminato a freddo qualità FEP 01 aspetto superficiale MA-RM secondo UNI 5866.

La costruzione in serie permette l'intercambiabilità e la sostituzione di qualsiasi componente.

-Verniciatura a polveri Epossidiche- ad alta resistenza.

Finitura superficiale opaca con effetto Bucciato.

Colore delle strutture metalliche Grigio RAL 7001

-Pannelli di tamponamento asportabili-

I pannelli di tamponamento servono a chiudere il comparto contenete i telai porta utilities ove viaggiano le linee di alimentazione. Essi sono fissati con n° 4 viti quindi facilmente amovibili per eventuali manutenzioni.

Sono realizzati in laminato plastico ignifugo classe 1.

Armadietti sotto strutturali

I banchi da noi progettati assicurano ampi e funzionali spazi operativi in laboratorio.

Una progettazione accurata, integrata con un valido sistema di armadietti combinabili, assicura una razionale sistemazione agli utensili da lavoro e alle apparecchiature occorrenti nella quotidiana pratica di laboratorio.

Il Programma di Produzione prevede armadietti da laboratorio atti a soddisfare una rapida mobilità degli arredi sotto strutturali. Provvisi di quattro **ruote piroettanti** con fermo (quelle frontali) sopportano un carico max. di Kg. 120.

Facile inserimento e disinserimento negli appositi spazi. Le ante sono dotate di speciali cerniere regolabili 3D con chiusura a molla con **apertura a 270°**. I **cassetti dotati di chiusura ammortizzata ed estrazione totale** sono realizzati in lamiera d'acciaio verniciata con resine epossidiche formanti corpo unico con le guide di scorrimento. Lo scorrimento, avviene su contro guide in acciaio c.s.d., provviste di cuscinetti con fermo di fine corsa a cassetto tutto aperto.

I frontali dei **cassetti** e le **ante** sono di **colore Azzurro** ed hanno gli **spigoli arrotondati ABS 2 mm** sui quattro lati secondo le normative vigenti. **Maniglioni in polimero plastico anti urto**.

Quadri elettrici per modulo tecnico

Le apparecchiature elettriche vengono installate in contenitori modulari in conformità integrale alle Norme CEI e grado di protezione **IP66** o **IP55** a garanzia di sicurezza e versatilità assoluta.

Piani in Polipropilene Moplen

Il polipropilene è il materiale ideale per risolvere i problemi di anti corrosione, grazie all'ottima resistenza agli acidi, alcali e basi. Ottimo impatto estetico attraverso un elegante design.

La possibilità di inserire vasche di varie misure rendono i piani in Polipropilene la soluzione più flessibile oggi disponibile in commercio.

I piani in Polipropilene vengono realizzati secondo la tecnica dello stampaggio ad iniezione in un unico pezzo.

Lo spessore minimo è di mm 8. **Totale assenza di spigoli vivi**. Perimetro rialzato **anti debordante**.

I piani in Moplen, per le peculiari caratteristiche chimiche e fisiche che presentano, sono particolarmente adatti per galenica, batteriologia e clinica.

Lavelli, vasche, gruppi di lavaggio Polysink (polipropilene)

Il polipropilene è il materiale ideale per risolvere i problemi di anti corrosione, grazie all'ottima resistenza agli acidi, alcali e basi. Gamma modulare di lavelli e vasche in grado di soddisfare qualsiasi esigenza del cliente.

Ottimo impatto estetico attraverso un elegante design.

Le vasche vengono realizzate secondo la tecnica dello stampaggio ad iniezione in un unico pezzo. Lo spessore minimo è di mm 8. Totale assenza di spigoli vivi. Perimetri delle vasche **anti debordante**. Una reticella asportabile fa sì che eventuali corpi di piccola dimensione non cadano all'interno delle tubature. Tappo dotato di catenella sempre in Polipropilene. Scarico supplementare di troppo pieno per evitare tracimazioni.





Piani HPL DUROPAL



Base costituita **legno conglomerato ignifugo F1**, secondo **norme DIN 52634, DIN 68763, UNI EN 120/92, Classe E1**, **resistente alla flessione DIN 52362**, spessore 30 mm.



Rivestimento in **laminato HPL DUROPAL®** spessore **0,8 mm**, secondo **DIN 52634**, **resistente all'abrasione e agli urti** secondo **DIN 53799**; quindi facile da pulire e da decontaminare.



Lavorazione frontale e posteriore arrotondata con raggio 4 mm con tecnica *POSTFORMING*



Garantiti un sovraccarico massimo di 250 kg



Piani in Porcellanto ECO-GRES



I piani di lavoro **ECO-GRES** in porcellanato sono il risultato di una complessa e severa ricerca e sperimentazione sul processo di lavorazione che ha permesso di realizzare una formula esclusiva da risorse naturali della terra come argilla, caolino, feldspato, fibra di vetro e quarzo cotti ad alta temperatura (1230-1250° C).

Con uno **spessore perimetrale di 35 mm** si è raggiunta una **resistenza meccanica** così **elevata** da consentire di essere autoportanti e **molto leggeri**.



Si riduce così l'impatto ambientale.



Minor peso significa **minor influenza sul trasporto, imballo, movimentazione**.

Anche l'installazione è semplificata in quei luoghi dove il peso degli arredi tecnici deve essere contenuto, ad esempio laboratori mobili, laboratori su imbarcazioni ecc.



Tutti i materiali di riferimento sono **"naturali"** e la tecnologia di produzione è a basso impatto ambientale, con assenza di qualsiasi inquinante: concetto di **"edilizia verde"**.



La tecnica della monocottura permette al corpo ceramico di combinarsi saldamente con lo smalto ed il fondo in fibra di vetro conferendo alla superficie smaltata un'ottima resistenza nel tempo ed un altissimo valore qualitativo.

I piani di lavoro sono completamente autoportanti e non necessitano di telai strutturali.



Il piano è dotato di bordo anti tracimazione realizzato in PVC antiacido ed antiurto (spessore mm20 altezza mm35) lungo tutti e quattro i lati; qualsiasi piano di lavoro può essere utilizzato singolarmente o come parte di una combinazione insieme ad altri.



I piani di lavoro hanno tolleranze di caratteristiche geometriche secondo DIN 12916.



ECO-GRES ha un'elevata stabilità termica e ottime prestazioni. È resistente agli shock termici, alle fiamme libere e ai dispositivi caldi, è anche ingelivo e non è infiammabile (Euroclasse F1).



La superficie ECO-GRES completamente vetrificata e smaltata **non assorbe grassi e liquidi**, mantenendosi igienicamente pulita. La ceramica tecnica non si macchia a causa della sua impermeabilità, è possibile utilizzare qualsiasi detergente. **Facilità di decontaminazione.**



ECO-GRES ha la massima **resistenza all'abrasione e ai graffi**. Questa prestazione garantisce lunga durata in condizioni di lavoro ad alto stress.



Il bordo anti tracimazione realizzato in PVC ricavato dal pieno è antiacido ed antiurto. Niente più scheggiature sul perimetro in caso di urto accidentale.



ECO-GRES è resistente agli urti, ha una grande capacità di assorbire le sollecitazioni sia in condizioni di utilizzo che di trasporto, senza alcun problema.



Prove fisiche e meccaniche sul **carico di rottura** statico hanno dato risultati di ben **oltre i 300kg**.





ES

DESCRIPCIÓN

1. Sofá ideal para crear espacios de reflexión, creatividad y trabajo cooperativo, aprovechando los rincones del aula y los pasillos que no están en uso.

ESTRUCTURA

1. Estructura interior de madera (12 mm contrachapado).
2. Poli-piel de PVC retardante al fuego (1,0 mm de grosor).
3. Espuma de alta densidad (50 mm de grosor / 35 Kg/m² de densidad).

EN

DESCRIPTION

1. Sofa ideal for creating spaces for reflection, creativity, and cooperative work, making use of unused classroom corners and hallways.

STRUCTURE

1. Wooden inner structure (12 mm plywood).
2. Fire-retardant PVC faux leather (1.0 mm thickness).
3. High-density foam (50 mm thickness / 35 Kg/m² density).

FR

DESCRIPTION

1. Canapé idéal pour créer des espaces de réflexion, de créativité et de travail coopératif, en profitant des coins de classe et des couloirs non utilisés.

STRUCTURE

1. Structure intérieure en bois (contreplaqué de 12 mm).
2. Similicuir en PVC ignifuge (1,0 mm d'épaisseur).
3. Mousse haute densité (50 mm d'épaisseur / 35 Kg/m² de densité).

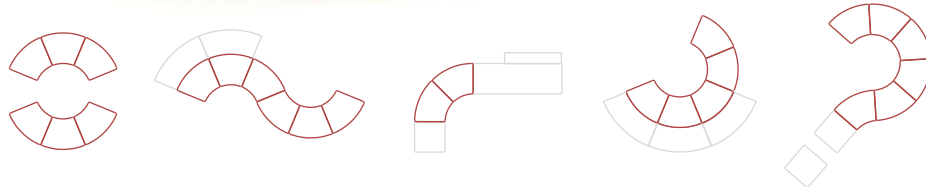
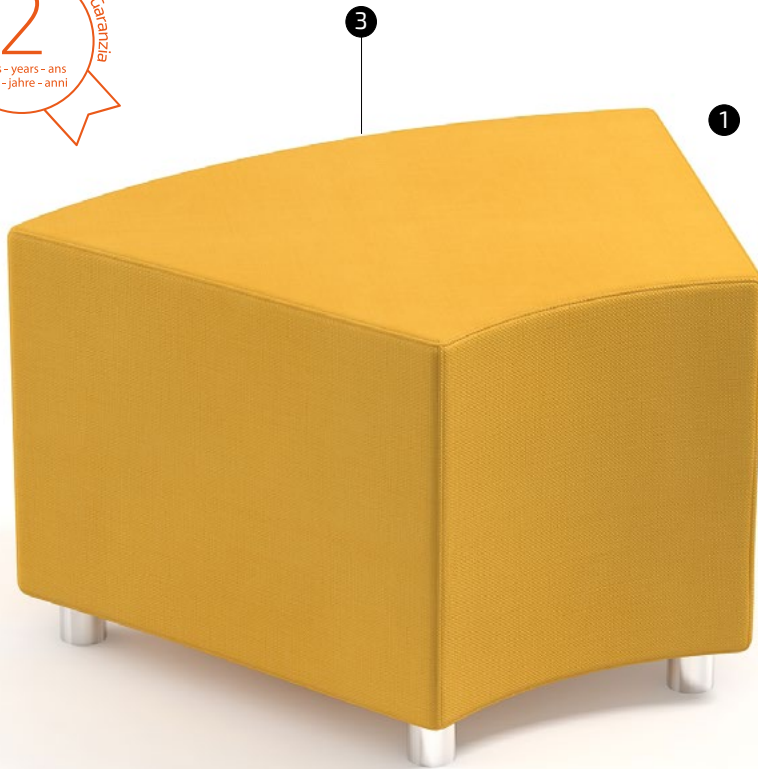

COLOR · COLOR · COULEUR



EMBALAJE · PACKAGING · EMBALLAGE

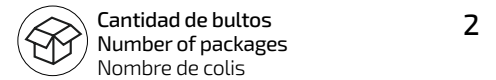

MEDIDAS · MEASUREMENT · MESURE

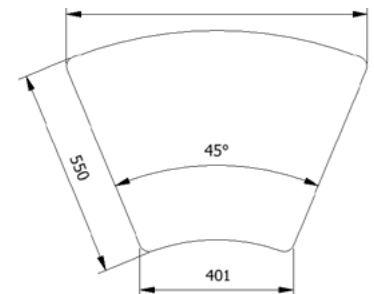

MEDIDAS · MEASUREMENTS · MESURES



PESO · WEIGHT · POIDS

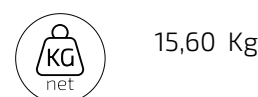

CAT

DESCRIPCIÓ

1. Sofà ideal per crear espais de reflexió, creativitat i treball cooperatiu, aprofitant els racons de l'aula i els passadissos que no s'utilitzen.

ESTRUCTURA

1. Estructura interior de fusta (12 mm de contraplacat).
2. Poli-pell de PVC ignífuga (1,0 mm de gruix).
3. Escuma d'alta densitat (50 mm de gruix / 35 Kg/m² de densitat).

DE

BESCHREIBUNG

1. Sofa, ideal zur Schaffung von Räumen für Reflexion, Kreativität und kooperatives Arbeiten, indem ungenutzte Ecken im Klassenzimmer und Flure genutzt werden.

STRUKTUR

1. Innenstruktur aus Holz (12 mm Sperrholz).
2. Feuerhemmendes PVC-Kunstleder (1,0 mm Dicke).
3. Hochdichter Schaumstoff (50 mm Dicke / 35 Kg/m² Dichte).

IT

DESCRIZIONE

1. Divano ideale per creare spazi di riflessione, creatività e lavoro cooperativo, sfruttando gli angoli delle aule e i corridoi non utilizzati.

STRUTTURA

1. Struttura interna in legno (12 mm multistrato).
2. Fintapelle in PVC ignifuga (1,0 mm di spessore).
3. Schiuma ad alta densità (50 mm di spessore / 35 Kg/m² di densità).

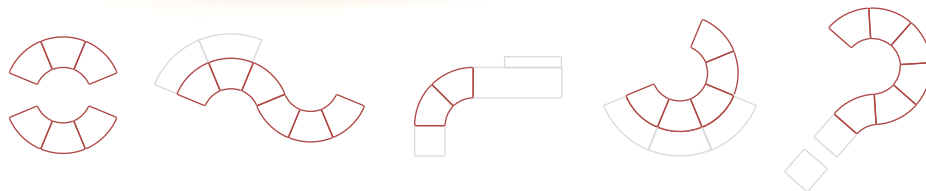
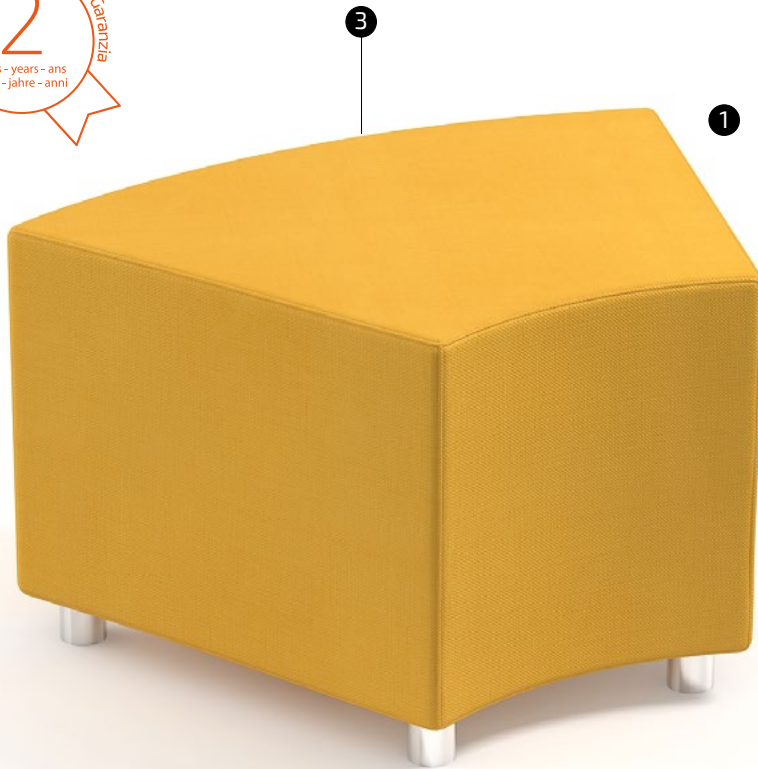

COLOR · FARBE · COLORE



10



78



66

EMBALATGE · VERPACKUNG · IMBALLAGGIO



Quantitat de paquets
Anzahl der Pakete
Numero di pacchi

2

MESURES · MESSUNG · MISURAZIONE

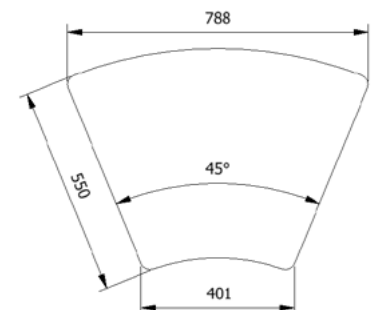

MESURES · MESSUNG · MISURAZIONE



55 cm

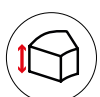

40 cm

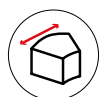

40 cm



15,60 Kg

PES · GEWICHT · PESO

ES

INFORMACIÓN

Lea todas las instrucciones antes de comenzar el ensamblaje. Guarde las instrucciones para uso futuro. Uso interior.

ADVERTENCIA

Utilizar solo como se pretende.

MONTAJE

Seguir las instrucciones de montaje adjuntas.

MANTENIMIENTO

Periódicamente se deben realizar tareas de mantenimiento revisando el estado del producto. Verifique que el producto esté en buen estado y funcionando. Compruebe si hay roturas periódicamente. Retire el producto del servicio cuando se produzca alguna condición que pueda considerarse insegura.

CUIDADO Y LIMPIEZA

Limpie la unidad con un paño húmedo o una esponja con agua tibia y jabón suave. Séquelo. No use limpiadores abrasivos, blanqueadores, solventes químicos ni detergentes fuertes.

GARANTÍA

2 años de garantía limitada.

CAT

INFORMACIÓ

Llegeixi totes les instruccions abans de començar l'assemblatge. Guardeu les instruccions per a un futur ús. Ús interior.

ADVERTÈNCIA

Utilitzeu només segons el previst.

MUNTATGE

Seguiu les instruccions de muntatge adjuntes.

MANTENIMENT

S'han de realitzar tasques de manteniment periòdiques revisant l'estat del producte. Verifiqueu que el producte estigui en bon estat i funcioni correctament. Comproveu si hi ha trencaments periòdicament. Retireu el producte de l'ús quan es presenti alguna condició que pugui considerar-se perillosa.

CUIDAT I NETEJA

Netegeu la unitat amb un drap humit o una esponja amb aigua tèbia i sabó suau. Eixugueu bé. No utilitzeu netejadors abrasius, lleixius, solvents químics ni detergents forts.

GARANTIA

Garantia limitada de 2 anys.

EN

INFORMATION

Read all instructions before beginning assembly. Keep the instructions for future use. Indoor use.

WARNING

Use only as intended.

ASSEMBLY

Follow the attached assembly instructions.

MAINTENANCE

Periodic maintenance tasks should be performed by checking the condition of the product. Ensure the product is in good condition and functioning properly. Check for breaks regularly. Remove the product from service when any condition that could be considered unsafe occurs.

CARE AND CLEANING

Clean the unit with a damp cloth or sponge using warm water and mild soap. Dry thoroughly. Do not use abrasive cleaners, bleach, chemical solvents, or strong detergents.

WARRANTY

2-year limited warranty.

DE

INFORMATIONEN

Lesen Sie alle Anweisungen, bevor Sie mit dem Zusammenbau beginnen. Bewahren Sie die Anweisungen für die zukünftige Verwendung auf.

WARNUNG

Nur wie vorgesehen verwenden.

MONTAGE

Befolgen Sie die beiliegenden Montageanleitungen.

WARTUNG

Regelmäßige Wartungsarbeiten sollten durchgeführt werden, indem der Zustand des Produkts überprüft wird. Stellen Sie sicher, dass das Produkt in gutem Zustand ist und ordnungsgemäß funktioniert. Überprüfen Sie regelmäßig auf Brüche. Entfernen Sie das Produkt aus dem Gebrauch, wenn eine Bedingung vorliegt, die als unsicher angesehen werden kann.

PFLEGE UND REINIGUNG

Reinigen Sie die Einheit mit einem feuchten Tuch oder Schwamm mit warmem Wasser und mildem Seifenreiniger. Trocknen Sie gründlich ab. Verwenden Sie keine Scheuermittel, Bleichmittel, chemische Lösungsmittel oder starke Reinigungsmittel.

GARANTIE

2 Jahre eingeschränkte Garantie.

FR

INFORMATIONS

Lisez toutes les instructions avant de commencer l'assemblage. Conservez les instructions pour une utilisation future. Utilisation intérieure.

AVERTISSEMENT

Utiliser uniquement comme prévu.

ASSEMBLAGE

Suivez les instructions de montage ci-jointes.

ENTRETIEN

Des tâches d'entretien périodiques doivent être effectuées en vérifiant l'état du produit. Assurez-vous que le produit est en bon état et fonctionne correctement. Vérifiez régulièrement s'il y a des bris. Retirez le produit du service lorsqu'une condition pouvant être considérée comme dangereuse se présente.

ENTRETIEN ET NETTOYAGE

Nettoyez l'unité avec un chiffon humide ou une éponge à l'eau tiède et au savon doux. Séchez soigneusement. N'utilisez pas de nettoyeurs abrasifs, d'eau de Javel, de solvants chimiques ou de détergents puissants.

GARANTIE

Garantie limitée de 2 ans.

IT

INFORMAZIONI

Leggere tutte le istruzioni prima di iniziare il montaggio. Conservare le istruzioni per un uso futuro. Uso interno.

AVVERTENZA

Utilizzare solo come previsto.

MONTAGGIO

Seguire le istruzioni di montaggio allegate.

MANUTENZIONE

È necessario eseguire periodicamente attività di manutenzione controllando lo stato del prodotto. Assicurarsi che il prodotto sia in buone condizioni e funzioni correttamente. Controllare periodicamente la presenza di rotture. Rimuovere il prodotto dall'uso quando si presenta una condizione che potrebbe essere considerata insicura.

CURA E PULIZIA

Pulire l'unità con un panno umido o una spugna con acqua tiepida e sapone neutro. Asciugare bene. Non utilizzare detersivi abrasivi, candeggina, solventi chimici o detersivi forti.

GARANZIA

Garanzia limitata di 2 anni.



Futuras actualizaciones
Future updates
Mises à jour futures

Futures actualitzacions
Zukünftige Aktualisierungen
Aggiornamenti futuri



Calidad certificada
Certified quality
Qualité certifiée

Qualität certificada
Zertifizierte Qualität
Qualità certificata



Mirplay colabora con la ong:
Mirplay collaborates with ngo:
Mirplay partecipa à l'ong:

Mirplay collabora amb l'ong:
Mirplay arbeitet mit der ngo zusammen:
Mirplay collabora con l'ong:

SCHEDA TECNICA

Famiglia: **SNOWALL MAXI**
Design: **Caimi Lab**

Materiale fonoassorbente per applicazione a parete.

Descrizione:

Materiale fonoassorbente composito, formato sul fronte da uno strato di tessuto in poliestere con finitura mélange Fiber 3, realizzato con tecnologia Snowsound Fiber, accoppiato a caldo con uno strato di fibre di poliestere nero. I pannelli sono disponibili con finitura cannettata o ondulata.

Snowall Maxi può essere tagliato.

Snowall Maxi ha classe di reazione al Fuoco ed **Euroclass B-s2, d0**.

Snowall Maxi è certificato **Greenguard Gold**, che convalida le sue caratteristiche di bassa emissione di COV ed il suo contributo alla qualità dell'ambiente indoor.

Snowall Maxi è **riciclabile al 100%** e non contiene feltri o altri materiali di origine organica difficilmente riciclabili.

Dimensioni pannello: H 288 x L 120 cm = 3,45 m2

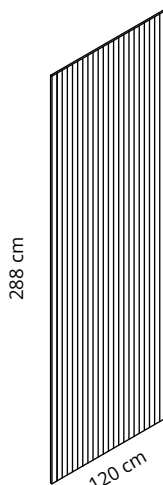
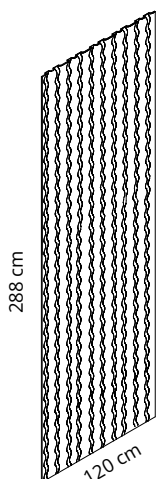
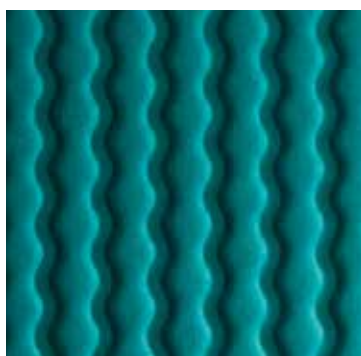

Fiber 3 - Colori disponibili:



Scheda 3 - Acquisto, Leasing e Noleggio di computer e apparecchiature elettriche ed elettroniche

L'attività economica nella presente scheda non ha il potenziale di contribuire sostanzialmente alla mitigazione dei cambiamenti climatici. Pertanto, la presente scheda si applica sia alle misure in Regime 1 sia alle misure in Regime 2. Questo non comporta una modifica del Regime della misura indicato nella mappatura.

Verifiche e controlli da condurre per garantire il principio DNSH

Tempo di svolgimento delle verifiche	n.	Elemento di controllo	Esito (Si/No/Non applicabile)	Commento	
Ex-ante	1	E' disponibile l'iscrizione alla piattaforma RAEE in qualità di produttore e/o distributore e/o fornitore?	Si		
	2	I prodotti elettronici acquistati sono dotati di un'etichetta ambientale di tipo I, secondo la UNI EN ISO 14024, ad esempio TCO Certified, EPEAT 2018, Blue Angel, TÜV Green Product Mark o di etichetta equivalente)		Specificare il tipo di etichetta ambientale di tipo I	
	<i>In caso di assenza di un'etichetta ambientale di tipo I dovranno essere verificati i requisiti seguenti al posto del punto 2</i>				
	3	L'AEE è dotata di Etichetta EPA ENERGY STAR?	Si		
	<i>In alternativa al punto 3, rispondere al punto 3.1</i>				
	3.1	E' disponibile una dichiarazione del produttore che attesti che il consumo tipico di energia elettrica (Etec), calcolato per ogni dispositivo offerto, non superi il TEC massimo necessario (Etec-max) in linea con quanto descritto nell'Allegato III dei criteri GPP UE ?	NA		
	4	Nel caso di server e prodotti di archiviazioni dati, è disponibile la dichiarazione dei produttori/fornitori di conformità alla seguente normativa: ecodesign (Regolamento (EU) 2019/424)?			
	5	Nel caso di computer fissi e display, è presente la marcatura di alloggiamenti e mascherine di plastica secondo gli standard ISO 11469 e ISO 1043?			
	6	Nel caso di fornitura di apparecchiature TIC ricondizionate/rifabbricate, è disponibile una delle certificazioni di sistema di gestione seguente: <ul style="list-style-type: none"> •ISO 9001 e ISO 14001/regolamento EMAS (certificazione di sistema di gestione disponibile sotto accreditamento –il campo di applicazione della certificazione dovrà riportare lo specifico scopo richiesto); •EN 50614:2020 (qualora l'apparecchiatura sia stata precedentemente scartata come rifiuto RAEE, e preparata per il riutilizzo per lo stesso scopo per cui è stata concepita)? 			
	7	E' disponibile una dichiarazione del produttore/fornitore di rispetto della seguente normativa: RoHS (Direttiva 2011/65/EU e ss.m.i.); Compatibilità elettromagnetica (Direttiva 2014/30/UE e ss.m.i.)?	Si		
	8	Sono state indicate le limitazioni delle caratteristiche di pericolo dei materiali che si prevede utilizzare (Art. 57, Regolamento CE 1907/2006, REACH)?	Si		
Alle apparecchiature per stampa, copia, multifunzione e servizi di Print&Copy si applica un requisito trasversale					
9	E' verificata la conformità alle specifiche tecniche e clausole contrattuali dei Criteri ambientali minimi "Affidamento del servizio di stampa gestita, affidamento del servizio di noleggio di stampanti e di apparecchiature multifunzione per ufficio e acquisto o il leasing di stampanti e di apparecchiature multifunzione per ufficio, approvato con DM 17 ottobre 2019, in G.U. n. 261 del 7 novembre 2019" ?	Si			

Scheda 3 - Acquisto, Leasing e Noleggio di computer e apparecchiature elettriche ed elettroniche

L'attività economica nella presente scheda non ha il potenziale di contribuire sostanzialmente alla mitigazione dei cambiamenti climatici. Pertanto, la presente scheda si applica sia alle misure in Regime 1 sia alle misure in Regime 2. Questo non comporta una modifica del Regime della misura indicato nella mappatura.

Verifiche e controlli da condurre per garantire il principio DNSH

Tempo di svolgimento delle verifiche	n.	Elemento di controllo	Esito (Si/No/Non applicabile)	Commento	
Ex-ante	1	E' disponibile l'iscrizione alla piattaforma RAEE in qualità di produttore e/o distributore e/o fornitore?	Si		
	2	I prodotti elettronici acquistati sono dotati di un'etichetta ambientale di tipo I, secondo la UNI EN ISO 14024, ad esempio TCO Certified, EPEAT 2018, Blue Angel, TÜV Green Product Mark o di etichetta equivalente)		Specificare il tipo di etichetta ambientale di tipo I	
	<i>In caso di assenza di un'etichetta ambientale di tipo I dovranno essere verificati i requisiti seguenti al posto del punto 2</i>				
	3	L'AEE è dotata di Etichetta EPA ENERGY STAR?	Si		
	<i>In alternativa al punto 3, rispondere al punto 3.1</i>				
	3.1	E' disponibile una dichiarazione del produttore che attesti che il consumo tipico di energia elettrica (Etec), calcolato per ogni dispositivo offerto, non superi il TEC massimo necessario (Etec-max) in linea con quanto descritto nell'Allegato III dei criteri GPP UE ?	NA		
	4	Nel caso di server e prodotti di archiviazioni dati, è disponibile la dichiarazione dei produttori/fornitori di conformità alla seguente normativa: ecodesign (Regolamento (EU) 2019/424)?			
	5	Nel caso di computer fissi e display, è presente la marcatura di alloggiamenti e mascherine di plastica secondo gli standard ISO 11469 e ISO 1043?			
	6	Nel caso di fornitura di apparecchiature TIC ricondizionate/rifabbricate, è disponibile una delle certificazioni di sistema di gestione seguente: <ul style="list-style-type: none"> •ISO 9001 e ISO 14001/regolamento EMAS (certificazione di sistema di gestione disponibile sotto accreditamento –il campo di applicazione della certificazione dovrà riportare lo specifico scopo richiesto); •EN 50614:2020 (qualora l'apparecchiatura sia stata precedentemente scartata come rifiuto RAEE, e preparata per il riutilizzo per lo stesso scopo per cui è stata concepita)? 			
	7	E' disponibile una dichiarazione del produttore/fornitore di rispetto della seguente normativa: RoHS (Direttiva 2011/65/EU e ss.m.i.); Compatibilità elettromagnetica (Direttiva 2014/30/UE e ss.m.i.)?	Si		
	8	Sono state indicate le limitazioni delle caratteristiche di pericolo dei materiali che si prevede utilizzare (Art. 57, Regolamento CE 1907/2006, REACH)?	Si		
Alle apparecchiature per stampa, copia, multifunzione e servizi di Print&Copy si applica un requisito trasversale					
9	E' verificata la conformità alle specifiche tecniche e clausole contrattuali dei Criteri ambientali minimi "Affidamento del servizio di stampa gestita, affidamento del servizio di noleggio di stampanti e di apparecchiature multifunzione per ufficio e acquisto o il leasing di stampanti e di apparecchiature multifunzione per ufficio, approvato con DM 17 ottobre 2019, in G.U. n. 261 del 7 novembre 2019" ?	Si			

Scheda 3 - Acquisto, Leasing e Noleggio di computer e apparecchiature elettriche ed elettroniche

L'attività economica nella presente scheda non ha il potenziale di contribuire sostanzialmente alla mitigazione dei cambiamenti climatici. Pertanto, la presente scheda si applica sia alle misure in Regime 1 sia alle misure in Regime 2. Questo non comporta una modifica del Regime della misura indicato nella mappatura.

Verifiche e controlli da condurre per garantire il principio DNSH

Tempo di svolgimento delle verifiche	n.	Elemento di controllo	Esito (Si/No/Non applicabile)	Commento	
Ex-ante	1	E' disponibile l'iscrizione alla piattaforma RAEE in qualità di produttore e/o distributore e/o fornitore?	Si		
	2	I prodotti elettronici acquistati sono dotati di un'etichetta ambientale di tipo I, secondo la UNI EN ISO 14024, ad esempio TCO Certified, EPEAT 2018, Blue Angel, TÜV Green Product Mark o di etichetta equivalente)		Specificare il tipo di etichetta ambientale di tipo I	
	<i>In caso di assenza di un'etichetta ambientale di tipo I dovranno essere verificati i requisiti seguenti al posto del punto 2</i>				
	3	L'AEE è dotata di Etichetta EPA ENERGY STAR?	Si		
	<i>In alternativa al punto 3, rispondere al punto 3.1</i>				
	3.1	E' disponibile una dichiarazione del produttore che attesti che il consumo tipico di energia elettrica (Etec), calcolato per ogni dispositivo offerto, non superi il TEC massimo necessario (Etec-max) in linea con quanto descritto nell'Allegato III dei criteri GPP UE ?	NA		
	4	Nel caso di server e prodotti di archiviazioni dati, è disponibile la dichiarazione dei produttori/fornitori di conformità alla seguente normativa: ecodesign (Regolamento (EU) 2019/424)?			
	5	Nel caso di computer fissi e display, è presente la marcatura di alloggiamenti e mascherine di plastica secondo gli standard ISO 11469 e ISO 1043?			
	6	Nel caso di fornitura di apparecchiature TIC ricondizionate/rifabbricate, è disponibile una delle certificazioni di sistema di gestione seguente: <ul style="list-style-type: none"> •ISO 9001 e ISO 14001/regolamento EMAS (certificazione di sistema di gestione disponibile sotto accreditamento –il campo di applicazione della certificazione dovrà riportare lo specifico scopo richiesto); •EN 50614:2020 (qualora l'apparecchiatura sia stata precedentemente scartata come rifiuto RAEE, e preparata per il riutilizzo per lo stesso scopo per cui è stata concepita)? 			
	7	E' disponibile una dichiarazione del produttore/fornitore di rispetto della seguente normativa: RoHS (Direttiva 2011/65/EU e ss.m.i.); Compatibilità elettromagnetica (Direttiva 2014/30/UE e ss.m.i.)?	Si		
	8	Sono state indicate le limitazioni delle caratteristiche di pericolo dei materiali che si prevede utilizzare (Art. 57, Regolamento CE 1907/2006, REACH)?	Si		
Alle apparecchiature per stampa, copia, multifunzione e servizi di Print&Copy si applica un requisito trasversale					
9	E' verificata la conformità alle specifiche tecniche e clausole contrattuali dei Criteri ambientali minimi "Affidamento del servizio di stampa gestita, affidamento del servizio di noleggio di stampanti e di apparecchiature multifunzione per ufficio e acquisto o il leasing di stampanti e di apparecchiature multifunzione per ufficio, approvato con DM 17 ottobre 2019, in G.U. n. 261 del 7 novembre 2019" ?	Si			

Scheda 6 - Servizi informatici di hosting e cloud

Verifiche e controlli da condurre per garantire il principio DNSH

Tempo di svolgimento	n.	Elemento di controllo	Esito	Commento	
Ex-ante	1	E' disponibile una comunicazione del calcolo della media ponderata del potenziale di riscaldamento globale , anche per l'inventario dei refrigeranti utilizzati nei siti o per fornire il servizio, e dimostrazione dell'aderenza al metodo descritto nell'allegato IV del regolamento (UE) n. 517/2014, e al limite di 675, oppure un sistema di gestione dell'energia (norma ISO 50001) o un sistema di gestione ambientale (sistema EMAS o norma ISO 14001) che riportino l'uso di refrigeranti e siano verificati da terzi?			
	<i>I punti 2, 3 e 4 sono alternativi</i>				
	2	I data center legati ai servizi di hosting e cloud dimostrano la partecipazione aggiornata al European Code of Conduct for Data Center Energy Efficiency, fornendo un modulo compilato che descriva lo status di attuazione delle migliori prassi previste, ricomprese nella versione più aggiornata del Best Practice Guidelines for the European Code of Conduct for Data Centre Energy Efficiency »?			
	3	I data center che ospitano i servizi di hosting e cloud aderiscono alle pratiche raccomandate contenute nel CEN-CENELEC documento CLC TR50600-99-1 "Data centre facilities and infrastructures- Part 99-1 : Recommended practices for energy management?			
	4	Sono rispettati tutti i Criteri dell'UE applicabili in materia di appalti pubblici verdi per i centri dati, le sale server e servizi cloud?			
	5	I data center che ospitano i servizi di hosting e cloud hanno un piano di gestione dei rifiuti?			
	<i>Nel caso in cui fosse verificato il punto 4, i punti 6 e 7 si ritengono automaticamente verificati</i>				
	6	E' disponibile una dichiarazione dei produttori/fornitori di conformità alla seguente normativa: ecodesign (Regolamento (EU) 2019/424) considerato che la conformità alle normative può essere dimostrata anche tramite il sistema di gestione ISO 30134:2016 certificato da organismi di certificazione accreditati?			
7	La conformità delle apparecchiature dei data center è autocertificata dal produttore/fornitore tramite una dichiarazione resa ai sensi del D.P.R. n. 445/2000, adeguandosi alla seguente normativa: REACH (Regolamento (CE) n.1907/2006); RoHS (Direttiva 2011/65/EU e ss.m.i.); compatibilità elettromagnetica (Direttiva 2014/30/UE). La conformità alla norma RoHS può essere dimostrata applicando la norma EN IEC 63000:2018?				
Ex-post	<i>I punti 8 e 9 sono alternativi</i>				
	8	Sono rispettate tutte le indicazioni definite nei Criteri dell'UE in materia di appalti pubblici verdi per i centri dati, le sale server e i servizi cloud della Commissione Europea applicabili e sono disponibili le relative prove di verifica?			
	9	L'adesione al European Code of Conduct for Data Centre Energy Efficiency o l'attuazione delle pratiche attese in esso descritte (o nel documento CEN- CENELEC CLC TR50600-99-1 Data centre facilities and infrastructures - Part 99-1: Recommended practices for energy management) è stata verificata da una parte terza indipendente ed è stato svolto un audit almeno ogni tre anni?			

Descrizione

**Portale: CUC | CUP: B94D24003280006 | Lotto: 1

**Oggetto: Tourism And Promotion Hub 4.0

**ARREDI E SUPPELLETTILI

//PLESSO GORJUX - LABORATORIO PASCAL/DESIGN DISTRICT – PIANO 0 (GRAFICA)

POSTAZIONE LAVORO DOPPIA COMPOSTA DA SCRIVANIE L.180, CON PIANI REALIZZATI IN PARTICELLE DI LEGNO IN CLASSE E1 DI CONTENUTO DI FORMALDEIDE, NOBILITATI MELAMINICO SPESSORE MM 25 BORDATI PERIMETRALMENTE CON BORDO IN ABS SP 2 MM IN TINTA CON LA SUPERFICIE. COLLEGATE A LIBRERIA A IN TUBOLARE DI METALLO CON RIPIANI IN LEGNO. COMPLETA DI PRESE ELETTRICHE E VASCA PER FIORIERA.

POLTRONA ERGONOMICA CON SCHIENALE ALTO REGOLABILE IN ALTEZZA, DOTATA DI BRACCIOLI, MECCANISMO A CONTATTO PERMANENTE, ELEVAZIONE A GAS E BASE A 5 RAZZE IN NYLON CON PATTINI FISSI; RIVESTIMENTO IN TESSUTO O ECOPELLE IGNIFUGO. CONFOME D.LGS 81/08 NORMATIVE UNI EN 1335 TIPO B

RIVESTIMENTO COLONNA 3 LATI, CON PANNELLI FONOASSORBENTI DOGATI CON LISTELLI DI LEGNO.

MOBILE BASSO DIMENSIONI CM 90X46X84H CON ANTE CIECHE DOTATE DI SERRATURA E UN RIPIANO INTERNO REGOLABILE IN ALTEZZA. COMPLETO DI TOP SUPERIORE

COMPOSIZIONE 3 POUF componibili fra loro, con SCOCCA INTERNA REALIZZATA IN FAGGIO MULTISTRATO, RICOPERTA CON GOMMA DI POLIURETANO ESPANSO INDEFORMABILE SPESSORE MM 80 , DENSITÀ 30 KG/M3 . PIEDINI IN NYLON CON INSERITO ANTISCIVOLO. RIVESTIMENTO IN TESSUTO O ECOPELLE IGNIFUGO

//PLESSO TRIDENTE - LABORATORIO WEB COMMUNITY LAB – PIANO 0 (INFORMATICA)

POLTRONA ERGONOMICA CON SCHIENALE ALTO REGOLABILE IN ALTEZZA, DOTATA DI BRACCIOLI REGOLABILI, MECCANISMO A CONTATTO PERMANENTE, ELEVAZIONE A GAS E BASE A 5 RAZZE IN NYLON CON PATTINI FISSI; RIVESTIMENTO IN TESSUTO O ECOPELLE IGNIFUGO. CONFOME D.LGS 81/08 NORMATIVE UNI EN 1335 TIPO B

//PLESSO VIVANTE - LABORATORIO SCIENCE LAB – PIANO R (SCIENZE)

POSTAZIONE LAVORO 2 POSTI DIMENSIONI CM 200X80X73H COMPOSTA DA PIANI IN MATERIALE LIGNEO SP. 25 MM RIVESTITI IN NOBILITATO MELAMINICO CON BORDO PERIMETRALE IN ABS DA 2 MM DI SPESSORE, IN TINTA CON IL PIANO. LA STRUTTURA È COMPOSTA DA 2 GAMBE ESTERNE ED 1 CONDIVISA; REALIZZATE IN TUBOLARE DI METALLO A "PONTE" VERNICIATE A POLVERI EPOSSIDICHE, COLLEGATE TRA LORO DA TRAVE IN TUBOLARE DI METALLO

MOBILE CASSETTIERA A 4 CASSETTI CON STRUTTURA REALIZZATA CON PANNELLO DI PARTICELLE LEGNO SP. MM 18 NOBILITATO IN MELAMINICO RIFINITA PERIMETRALMENTE CON BORDO ABS MM 0,45. CASSETTI IN LEGNO DOTATI DI SERRATURA, REALIZZATI CON SPONDE INTERNE IN FIBRE LEGNOSE SP. MM 12 RIVESTITE IN PVC NERO E FONDO IN FIBRA DELLO SPESSORE DI MM 3 CON GUIDE SCORREVOLI IN METALLO CON CUSCINETTI IN NYLON DOTATI DI FINE CORSA IN ESTRAZIONE E SELF-CLOSING IN CHIUSURA. IL FRONTALE È REALIZZATO CON PANNELLO DI PARTICELLE DI LEGNO SP. MM 18 NOBILITATO MELAMINICO BORDATO PERIMETRALMENTE IN ABS MM 1 IN TINTA CON LA SUPERFICIE. MANIGLIA CON SAGOMA A "PONTE", INTERASSE MM 64 REALIZZATA IN POLIPROPILENE, FORNITA IN TINTA AL FRONTALE DEL CASSETTO. COMPLETA DI TOP SUPERIORE. DIMENSIONI CM 42X80X73H

POSTAZIONE DOCENTE DIMENSIONI CM 120X80X73H COMPOSTA DA PIANO IN MATERIALE LIGNEO SP. 25 MM RIVESTITO IN NOBILITATO MELAMINICO CON BORDO PERIMETRALE IN ABS DA 2 MM DI SPESSORE, IN TINTA CON IL PIANO. LA STRUTTURA È COMPOSTA DA GAMBE REALIZZATE IN TUBOLARE DI METALLO A "PONTE" VERNICIATE A POLVERI EPOSSIDICHE, COLLEGATE TRA LORO DA TRAVE DOTATA DI VASCA RACCOGLICAVO

POLTRONA ERGONOMICA CON SCHIENALE ALTO REGOLABILE IN ALTEZZA, DOTATA DI BRACCIOLI, MECCANISMO A CONTATTO PERMANENTE, ELEVAZIONE A GAS E BASE A 5 RAZZE IN NYLON CON PATTINI FISSI; RIVESTIMENTO IN TESSUTO O ECOPELLE IGNIFUGO. CONFOME D.LGS 81/08 NORMATIVE UNI EN 1335 TIPO B

REALIZZAZIONE DI UNA PEDANA PER L'ACCESSO AL LABORATORIO DA PARTE DI DISABILI REALIZZATA IN MATERIALE FERROSO, ZINCATA, ANTI-SCIVOLO, ALLO SCOPO DI RIMUOVERE L'OSTACOLO COSTITUITO DALLO SCALINO PRESENTE

****ATTREZZATURE INFORMATICHE – HARDWARE E SOFTWARE**

//PLESSO GORJUX - LABORATORIO PASCAL/DESIGN DISTRICT – PIANO 0 (GRAFICA)

SPOSTAMENTO E/O MONTAGGIO A PARETE DI MONITOR DI GRANDI DIMENSIONI PRESENTE A SCUOLA

SOFTWARE PER IL MONTAGGIO VIDEO, L'ELABORAZIONE DEL COLORE, GLI EFFETTI VIDEO E QUELLI POST AUDIO PROFESSIONALI DAVINCI RESOLVE 20 STUDIO PER MICROSOFT WINDOWS

STAMPANTE FOTOGRAFICA A SUBLIMAZIONE TERMICA DA 8" CON RISOLUZIONE FINO A 300 X 600 DPI IN GRADO DI ESEGUIRE STAMPE DI DIMENSIONI COMPRESSE TRA 4 X 8" E 8 X 12" MA ANCHE 8 X 32" MEDIANTE SOFTWARE PER AMBIENTE WINDOWS HOT FOLDER DA FORNIRE GRATUITAMENTE A CORREDO

KIT TASTIERA E MOUSE OTTICO USB, COMPOSTO DA TASTIERA ITALIANA A 105 TASTI CON TASTI SOFT TOUCH E CAVO DA 1,35 M, ABBINATA A MOUSE OTTICO USB 1000 DPI A 2 TASTI CON ROTELLA DI SCORRIMENTO

PC DESKTOP ACER N50-660 CON PROCESSORE INTEL CORE ULTRA 7 265F 2.4 GHZ, 16GB DDR5, SSD 1TB PCIe NVMe, GRAFICA NVIDIA GEFORCE RTX 5060 8GB GDDR7, CONNETTIVITÀ WIFI 7 BE E BLUETOOTH, WINDOWS 11 PRO FOR ADVANCED PC, COMPLETO DI TASTIERA E MOUSE CABLATI

//PLESSO TRIDENTE - LABORATORIO LANGUAGE LAB – PIANO 1 (LINGUE)

MULTIFUNZIONE LASER A COLORI A3 KYOCERA ECOSYS M8124CIDN, PROGETTATA PER UFFICI AMMINISTRATIVI E SEGRETERIE SCOLASTICHE, GARANTISCE AFFIDABILITÀ, PRODUTTIVITÀ E COSTI DI GESTIONE RIDOTTI. OFFRE STAMPA FINO A 24 PPM IN A4 CON RISOLUZIONE 1200x1200 DPI, SCANSIONE A COLORI 600 DPI CON RADF, PANNELLO TOUCH A COLORI DA 4,3", DUPLEX AUTOMATICO E CASSETTO DA 250 FOGLI CON BYPASS. DOTATA DI RETE GIGABIT, USB HOST, LINGUAGGI PCL E POSTSCRIPT, FUNZIONI DI AUTENTICAZIONE E TECNOLOGIA ECOSYS A LUNGA DURATA, ASSICURA EFFICIENZA ENERGETICA E PIENA CONFORMITÀ AMBIENTALE

SISTEMA WIRELESS DUALE SENNHEISER XSW 1-825 E-BAND CON DUE MICROFONI PALMARI DINAMICI E825, RICEVITORE DIVERSITY A SINTONIA AUTOMATICA, FINO A 10 CANALI COMPATIBILI, CONFIGURAZIONE RAPIDA, TRASMISSIONE UHF

SISTEMA DI RADIOGUIDE RETEKESST130P/T131P COMPOSTO DA 1 TRASMETTITORE CON MICROFONO E 15 RICEVITORI CON AURICOLARI, COMPLETO DI BASE DI RICARICA A 16 SLOT E MICROFONO AURICOLARE AGGIUNTIVO. GARANTISCE UNA PORTATA OPERATIVA FINO A 160 METRI, IN LINEA CON LA RICHIESTA, CON QUALITÀ AUDIO SUPERIORE GRAZIE ALLA RIDUZIONE DEL RUMORE REGOLABILE E ALLA TRASMISSIONE STABILE. BATTERIE RICARICABILI A LUNGA DURATA (FINO A 20 ORE TX E 36 ORE RX), RICARICA TYPE-C O BASE MULTIPLA

MIXER ANALOGICO PROEL MQ1222X A 12 CANALI CON DSP 24-BIT E 99 EFFETTI, MODULO MP3 INTEGRATO CON BLUETOOTH, USB-A E USB-C, DESIGN COMPATTO AD ALTA DENSITÀ DI INGRESSI, QUALITÀ AUDIO PROFESSIONALE E FUNZIONI AVANZATE PER LIVE, INSTALLAZIONI E RECORDING

COPIA DI STATIVI PER CASSE ACUSTICHE IN ACCIAIO, REGOLABILI FINO A 180 CM, CON STRUTTURA TREPPIEDE STABILE E SISTEMA DI BLOCCAGGIO SICURO. INCLUSI PRATICA BORSA PER IL TRASPORTO E DESIGN PIEGHEVOLE, IDEALI PER EVENTI, DJ, LIVE E INSTALLAZIONI AUDIO

SUPPORTO PER CASSE PRONOMIC SPS-1S IN ACCIAIO CON TREPPIEDE STABILE, REGOLABILE DA 120 A 193 CM, PORTATA FINO A 35 KG, PERNO DI SICUREZZA E FLANGIA DA 35 MM. INCLUSI PRATICA BORSA E DESIGN ROBUSTO

CASSA ATTIVA BEHRINGER PK112A DA 600 W CON WOOFER DA 12", MEDIA PLAYER INTEGRATO, BLUETOOTH, MIXER INCORPORATO E AMPIA DISPERSIONE SONORA. IDEALE PER EVENTI, LIVE E PA PORTATILE, OFFRE POTENZA, VERSATILITÀ E CONNETTIVITÀ COMPLETA IN FORMATO COMPATTO

KIT CAVETTERIA AUDIO PROFESSIONALE COMPOSTO DA:

— CAVO AUDIO PROEL XLR MASCHIO-XLR FEMMINA DA 1 METRO, LINEARE E NOISELESS
— CAVO BILANCIATO SLDXIAN IRS 6,35 MM, XLR MASCHIO, REALIZZATO CON CONDUTTORI IN RAME AD ALTA PUREZZA, SCHERMATURA ANTIRUMORE E CONNETTORI METALLICI ROBUSTI

— CAVO SPLITTER CON JACK MASCHIO STEREO 3,5 MM CHE SDOPPIA IL SEGNALE IN DUE JACK MASCHIO MONO DA 6,35 MM, REALIZZATO CON RAME AD ALTA PUREZZA, SCHERMATURA ANTIRUMORE E CONNETTORI ROBUSTI

— CAVO SPLITTER CON JACK MASCHIO 6,35 MM CHE DIVIDE IL SEGNALE IN DUE JACK FEMMINA 3,5 MM, REALIZZATO CON RAME AD ALTA PUREZZA, SCHERMATURA ANTIRUMORE E CONNETTORI ROBUSTI

//PLESSO VIVANTE - LABORATORIO PROMOTION HUB – PIANO 4 (GRAFICA)

SOFIWARE PER IL MONTAGGIO VIDEO, L'ELABORAZIONE DEL COLORE, GLI EFFETTI VIDEO E QUELLI POST AUDIO PROFESSIONALI DAVINCI RESOLVE 20 STUDIO PER MICROSOFT WINDOWS

PC DESKTOP ACER N50-660 CON PROCESSORE INTEL CORE ULTRA 7 265F 2.4 GHZ, 16GB DDR5, SSD 1TB PCIe NVMe, GRAFICA NVIDIA GEFORCE RTX 5060 8GB GDDR7, CONNETTIVITÀ WIFI 7 BE E BLUETOOTH, WINDOWS 11 PRO FOR ADVANCED PC, COMPLETO DI TASTIERA E MOUSE CABLATI

//PLESSO VIVANTE - LABORATORIO ZUCCARINO/MARKETING 4.0 – PIANO 2 (MARKETING)

MONITOR INTERATTIVO ADESA, ANDROID 15, 86", VERSIONE PREMIUM CON WEBCAM: RAM 16 GB, ROM 256 GB, DISPLAY 4K, ZERO BONDING, 2ª GENERAZIONE, FINO A 40 TOCCHI, WIFI 6, AUDIO POTENZIATO 4 SPEAKER, SLOT OPS, SENSORI INTEGRATI PER LUMINOSITÀ E TEMPERATURA COLORE, 8 MICROFONI ARRAY INTEGRATI NELLA CORNICE, 3 PORTE USB TYPE-C. WEBCAM DA 48MPX WIDE CON AUTOFOCUS INTEGRATA NELLA CORNICE. APPLICAZIONI: STORE, MIRRORING PRO, NOTE PLUS, MODALITÀ MULTI-SCREEN, ACCOUNT UTENTI DIVERSIFICATI. STAFFA A MURO INCLUSA. CERTIFICAZIONI: ENERGY STAR, GOOGLE EDLA

SISTEMA WIRELESS DUALE SENNHEISER XSW 1-825 E-BAND CON DUE MICROFONI PALMARI DINAMICI E825, RICEVITORE DIVERSITY A SINTONIA AUTOMATICA, FINO A 10 CANALI COMPATIBILI, CONFIGURAZIONE RAPIDA, TRASMISSIONE UHF

SISTEMA DI RADIOGUIDE RETEKESST130P/T131P COMPOSTO DA 1 TRASMETTITORE CON MICROFONO E 15 RICEVITORI CON AURICOLARI, COMPLETO DI BASE DI RICARICA A 16 SLOT E MICROFONO AURICOLARE AGGIUNTIVO. GARANTISCE UNA PORTATA OPERATIVA FINO A 160 METRI, IN LINEA CON LA RICHIESTA, CON QUALITÀ AUDIO SUPERIORE GRAZIE ALLA RIDUZIONE DEL RUMORE REGOLABILE E ALLA TRASMISSIONE STABILE. BATTERIE RICARICABILI A LUNGA DURATA (FINO A 20 ORE TX E 36 ORE RX), RICARICA TYPE-C O BASE MULTIPLA

MIXER ANALOGICO PROEL MQ1222X A 12 CANALI CON DSP 24-BIT E 99 EFFETTI, MODULO MP3 INTEGRATO CON BLUETOOTH, USB-A E USB-C, DESIGN COMPATTO AD ALTA DENSITÀ DI INGRESSI, QUALITÀ AUDIO PROFESSIONALE E FUNZIONI AVANZATE PER LIVE, INSTALLAZIONI E RECORDING

COPIA DI STATIVI PER CASSE ACUSTICHE IN ACCIAIO, REGOLABILI FINO A 180 CM, CON STRUTTURA TREPPIEDE STABILE E SISTEMA DI BLOCCAGGIO SICURO. INCLUSI PRATICA BORSA PER IL TRASPORTO E DESIGN PIEGHEVOLE, IDEALI PER EVENTI, DJ, LIVE E INSTALLAZIONI AUDIO

SUPPORTO PER CASSE PRONOMIC SPS-1S IN ACCIAIO CON TREPPIEDE STABILE, REGOLABILE DA 120 A 193 CM, PORTATA FINO A 35 KG, PERNO DI SICUREZZA E FLANGIA DA 35 MM. INCLUSI PRATICA BORSA E DESIGN ROBUSTO

CASSA ATTIVA BEHRINGER PK112A DA 600 W CON WOOFER DA 12", MEDIA PLAYER INTEGRATO, BLUETOOTH, MIXER INCORPORATO E AMPIA DISPERSIONE SONORA. IDEALE PER EVENTI, LIVE E PA PORTATILE, OFFRE POTENZA, VERSATILITÀ E CONNETTIVITÀ COMPLETA IN FORMATO COMPATTO

KIT CAVETTERIA AUDIO PROFESSIONALE:

— CAVO AUDIO PROEL XLR MASCHIO-XLR FEMMINA DA 1 METRO, LINEARE E NOISELESS

— CAVO BILANCIATO SLDXIAN TRS 6,35 MM, XLR MASCHIO, REALIZZATO CON CONDUTTORI IN RAME AD ALTA PUREZZA, SCHERMATURA ANTIRUMORE E CONNETTORI METALLICI ROBUSTI

— CAVO SPLITTER CON JACK MASCHIO STEREO 3,5 MM CHE SDOPPIA IL SEGNALE IN DUE JACK MASCHIO MONO DA 6,35 MM, REALIZZATO CON RAME AD ALTA PUREZZA, SCHERMATURA ANTIRUMORE E CONNETTORI ROBUSTI

— CAVO SPLITTER CON JACK MASCHIO 6,35 MM CHE DIVIDE IL SEGNALE IN DUE JACK FEMMINA 3,5 MM, REALIZZATO CON RAME AD ALTA PUREZZA, SCHERMATURA ANTIRUMORE E CONNETTORI ROBUSTI

Q.tà

1

2

1

2

1

22

3

1

1

7

1

3

1

1

20

20

1

1

2

1

1

1

2

1

1

1

1

1

1

20

1

1

2

1

1

1

2

1

1

1

1

1

RELAZIONE DESCRITTIVA CON PROPOSTE MIGLIORATIVE – LOTTO 1

OGGETTO: TOURISM AND PROMOTION HUB 4.0 – CUP: B94D24003280006

N°	Ambito	Requisito richiesto	Offerta Adesa	Conformità / Migliorie	Punteggio assegnabile
1.1	Display interattivi	Diagonale 86" anziché 65"/75"	Adesa AD8633 / AD8633W – 86" 4K Zero Bonding	pannello 86", vetro antiriflesso 4 mm, Zero Bonding 2ª gen., luminosità 451 cd/m²	10 / 10
1.2	Display interattivi	Certificazione Google EDLA + Android 15	Android 15 + Google Certified EDLA	ecosistema Google nativo, sicurezza avanzata, store ufficiale, aggiornamenti garantiti	5 / 5
2.1	Workstation / PC Tower	RAM 32 GB DDR5 o superiore	Acer Nitro 50 – 16 GB DDR5	Prestazioni elevate (Intel Ultra 7), adeguate alle attività didattiche.	10 / 10
2.2	Workstation / PC Tower	GPU ≥ 12 GB VRAM dedicata	RTX 5060 – 8 GB GDDR7	GPU di ultima generazione, ottimizzata per grafica e AI.	10 / 10
3.1	Formazione software	4 ore di formazione da personale qualificato	Adesa – 4 ore di formazione specialistica	formazione erogata da personale certificato, con sessioni pratiche e supporto post-formazione	10 / 10
4.1	Struttura postazioni lavoro	Bordature ABS > 2 mm o raggio ergonomico	ABS 2 mm arrotondato su 4 lati	ABS 2 mm con spigoli arrotondati, sicurezza anti-urto, ergonomia certificata	10 / 10
4.2	Struttura postazioni lavoro	Piani in multistrato di faggio o HPL	HPL Duropal / ECO-GRES / Moplen	HPL Duropal certificato DIN, ECO-GRES autoportante 300 kg, Moplen antiacido; materiali superiori ai minimi richiesti	10 / 10

5.1	Confort sedute	Certificazioni UNI 1729 + FSC + Öko-Tex II	Seduta ergonomica MIX – UNI EN 1335, tessuti ignifughi, Martindale 100.000 cicli	UNI EN 1335 conforme; tessuti ignifughi classe I; resistenza Martindale 100.000 cicli. FSC/Öko-Tex non dichiarati ma rivestimenti certificati e ignifughi	5 / 5
5.2	Confort sedute	Rivestimento >100.000 cicli Martindale	Tessuti 100% poliestere – 100.000 cicli Martindale	resistenza massima, ideale per uso intensivo scolastico	10 / 10
6.1	Proposte migliorative	Relazione migliorativa su integrazione audio/video	Relazione Adesa – ecosistema AV integrato (display 86", webcam 48 Mpx, microfoni, PC, stampanti, MDM)	integrazione completa audio/video, collaborazione 4.0, gestione remota, flussi didattici ottimizzati	10 / 10

Sulla base della tabella comparativa sopra riportata, il punteggio assegnabile ad Adesa è di 90/90.

Locorotondo (BA), 12/03/2026

L'impresa (timbro e firma)